

## Splash Guard - Rear

Please read instructions thoroughly before starting.

Installation time: 30 minutes

### Tools Required:

#2 Phillips Screwdriver	Center Punch
5/16" (7mm) Socket/Driver	Clean Cloth/Rag
Hammer	3/32" Drill

### Package Contents:

Description	Quantity
Left Hand Splash Guard	1
Right Hand Splash Guard	1
#10 x 3/4 Screw (Bi-waxed)	2
Instruction Sheet	1

### Installation Procedure:

1. Clean and degrease body panel where splash guards are to be located.
2. Identify panel edge bolt, locations **A** and **B**. Remove bolts, do not discard. **See Figure 1.**
3. Position splash guard so liner passes through slot and lock tab is over bumper panel edge. **See Figures 1 and 2.**
4. While holding splash guard firmly against panel, install existing bolts at locations **A** and **B**. **See Figure 1.**
5. While holding splash guard firmly against panel, mark and drill 3/32" center pilot hole in location **C**, using part tab as a template.

**NOTE:** Make sure splash guard is pulled completely rearward before marking and drilling.

6. Install supplied #10 screw in location **C** while holding splash guard firmly against panel. **See Figures 1 and 2.**
7. Repeat procedure for other side.
8. Guards can be cleaned with any commercially available cleaner.

**FIGURE 1**

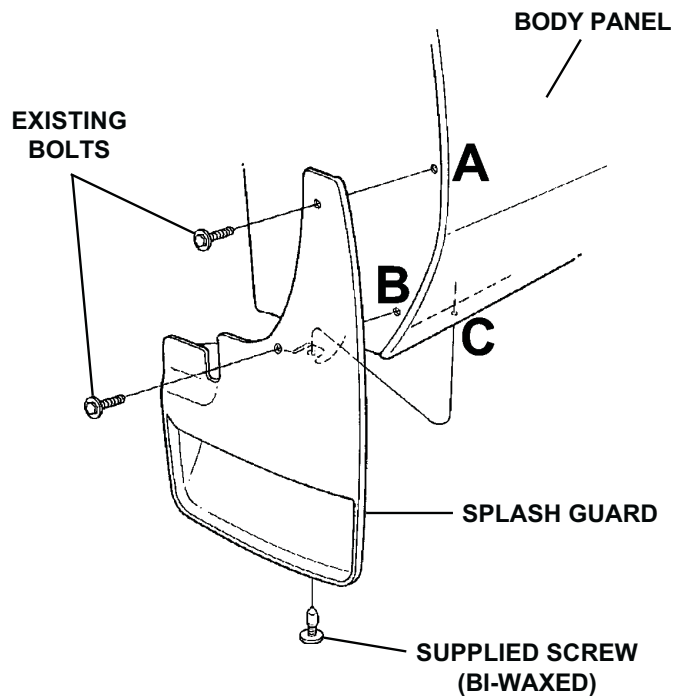

**FIGURE 2**

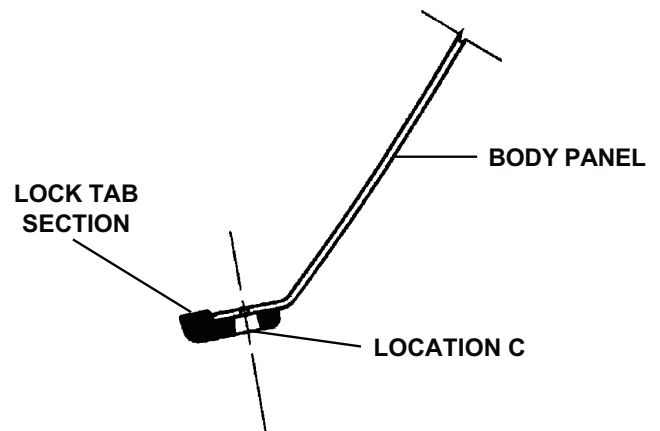

**NOTE:** Install supplied Spring Clips with turned up edge on inside of panel edge.

## Bavette garde-boue - Arrière

Prière de lire toutes les consignes avant de commencer.

Durée d'installation : 30 minutes

### Outils nécessaires :

Tournevis à pointe cruciforme n° 2	Pointeau
Mandrin/douille de 7 mm (5/16 po)	Lingepropre
Marteau	Perceuse de 2,4 mm (3/32 po)

### Contenu de l'emballage :

Description	Quantité
Bavette garde-boue de gauche	1
Bavette garde-boue de droite	1
Vis n° 10 x 19 mm (3/4 po) (cirée)	2
Fiche de consignes	1

### Procédure d'installation :

1. Nettoyer le panneau de carrosserie et le dégraisser aux endroits où les bavettes garde-boue seront situées.
2. Identifier les emplacements A et B des boulons du bord de panneau. Retirer les boulons, mais ne pas les mettre au rebut. Se reporter à la Figure 1.
3. Mettre la bavette garde-boue en place de manière à ce que la doublure passe dans l'encoche et que la patte de verrouillage soit accrochée au rebord du panneau du pare-chocs. Se reporter aux Figures 1 et 2.
4. Tout en tenant la bavette garde-boue solidement contre le panneau, installer les boulons existants aux emplacements A et B. Se reporter à la Figure 1.
5. Tout en tenant la bavette garde-boue solidement contre le panneau, marquer et percer un trou pilote central de 2,4 mm (3/32 po) à l'emplacement (C), en se servant de la pièce comme gabarit.  
 NOTA : S'assurer de tirer la bavette garde-boue complètement vers l'arrière avant de marquer et de percer.
6. Installer la vis n° 10 fournie à l'emplacement C tout en tenant la bavette garde-boue solidement contre le panneau. Se reporter aux Figures 1 et 2.
7. Reprendre la procédure sur l'autre côté.
8. Les bavettes garde-boue peuvent être nettoyées au moyen de tout produit nettoyant commercial.

**FIGURE 1**

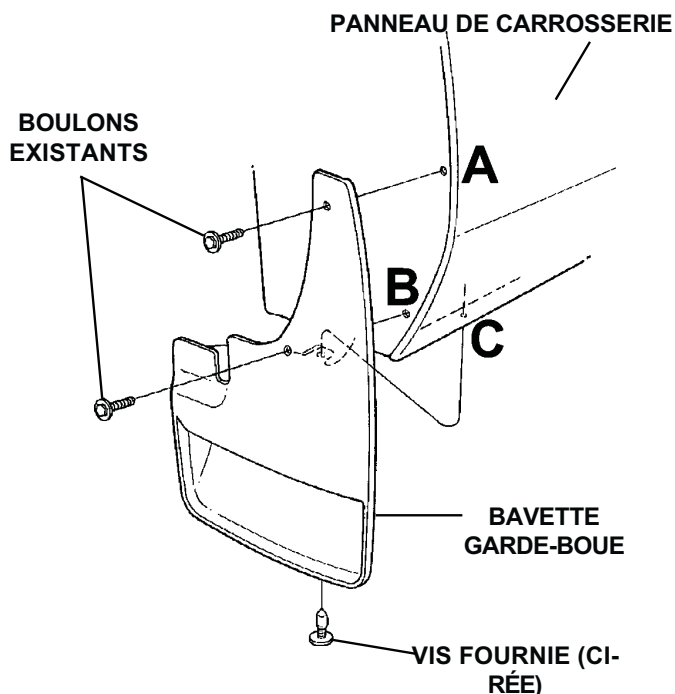

**FIGURE 2**

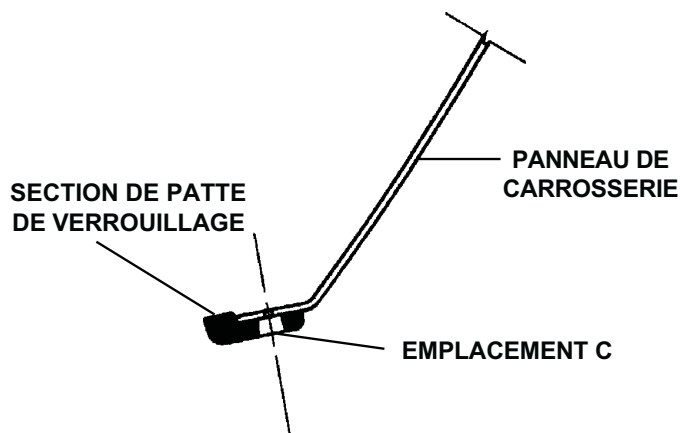

**NOTA :** Installer à l'intérieur du bord du panneau les agrafes élastiques fournies dont le bord est tourné vers le haut.

## Protector de salpicaduras - Trasero

Lea las instrucciones cuidadosamente antes de comenzar.

Tiempo de instalación: 30 minutos

### Herramientas necesarias:

Destornillador Phillips No. 2	Perforadora de centros
Copa/maneral 5/16" (7mm)	Paño/trapo limpio
Martillo	Broca de 3/32"

### Contenido del paquete:

Descripción	Cantidad
Protector de salpicaduras izquierdo	1
Protector de salpicaduras derecho	1
Tornillos No. 10 X 3/4 (Bi-encerados) núm. 10	2
Hoja de instrucciones	1

### Procedimiento de instalación:

1. Limpie y desengrase el panel de carrocería en donde se colocarán los protectores de salpicaduras.
  2. Identifique el perno del borde del panel, ubicaciones A y B. Retire los pernos y no los deseche. **Consulte la Figura 1.**
  3. Coloque el protector de salpicaduras de manera que el recubrimiento pase a través de la ranura y la lengüeta de bloqueo esté sujeta en el borde del panel de la defensa. **Consulte las Figuras 1 y 2.**
  4. Mientras sostiene el protector de salpicaduras firmemente contra el panel, instale el perno existente, ubicación A y B. **Consulte la Figura 1.**
  5. Mientras sostiene el protector de salpicaduras firmemente contra el panel, marque y perfora el agujero de guía central de 3/32" en la ubicación C, con la lengüeta de parte como plantilla.
- NOTA:** Asegúrese de que el protector de salpicaduras se jale por completo hacia atrás antes de marcar y perforar.
6. Instale el tornillo No. 10 suministrado en la ubicación mientras sostiene firmemente el protector de salpicaduras contra el panel. **Consulte las Figuras 1 y 2.**
  7. Repita el procedimiento para el otro lado.
  8. Los protectores se pueden limpiar con un limpiador que encuentre en el mercado.

**FIGURA 1**

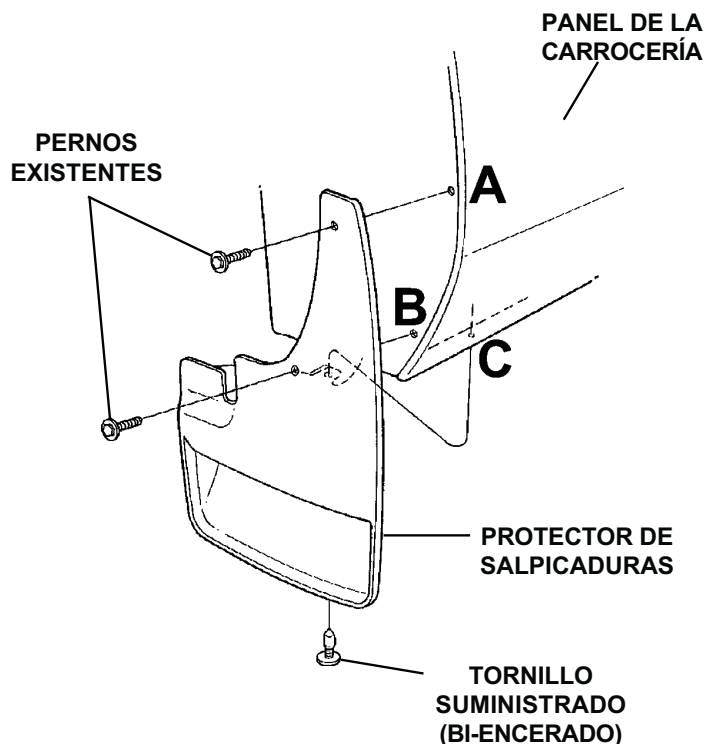

**FIGURA 2**

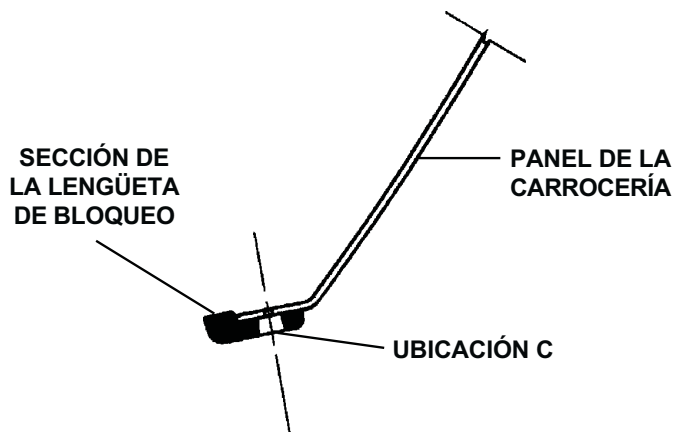

**NOTA:** Instale los sujetadores de resorte incluidos con el borde doblado hacia arriba en el interior del borde del panel.