

## Camaro Decklid Blackout Decal

<u>Contents</u>	<u>Quantity</u>
Decal - R / CMPT LID LWR	1
Decal - F/Fdr RH	1
Solvent Wipe	1
Installation Instruction Sheet	1

### Tools Required

- Lint-free cloth
- Hair Dryer
- Spray bottle that contains a wetting solution (2 drops of unscented liquid detergent mixed with 24 oz. of water)
- Plastic Squeegee
- Sewing Needle

### Suggested Installation Procedure:

1. The body surface should be between 60°F and 90°F at the time of installation and for two hours after.
2. Thoroughly wash the decklid surface with warm soap and water.
3. Clean the surface with solvent wipe and remove any residue with a clean, lint-free cloth.
4. Using the wetting solution in the spray bottle, set the nozzle to a fine mist and saturate the decklid.
5. Place the decal face-down on a flat surface and slowly remove the release liner (the adhesive will now be exposed).
6. Use the wetting solution to saturate the exposed adhesive side of the decal.
7. Align the premask carrier to sides and bottom edge of the decklid.
8. Using a plastic squeegee to fully press the decal into place.
9. Carefully remove the premask at 180 degrees.
10. After premask removal, never use an uncovered squeegee to re-press a stripe into place. Wrap the squeegee with a towel or re-spray the surface with surfactant.
11. If bubbles are present after premask carrier removal, wrap a towel around the squeegee and carefully attempt to push the bubble to the side of the stripe. If the bubble cannot be moved, use a sewing needle to pierce the bubble and press the remaining solution from beneath the stripe.

**Note:** After a stripe installation has been complete, do not high pressure wash the vehicle for 72 hours.

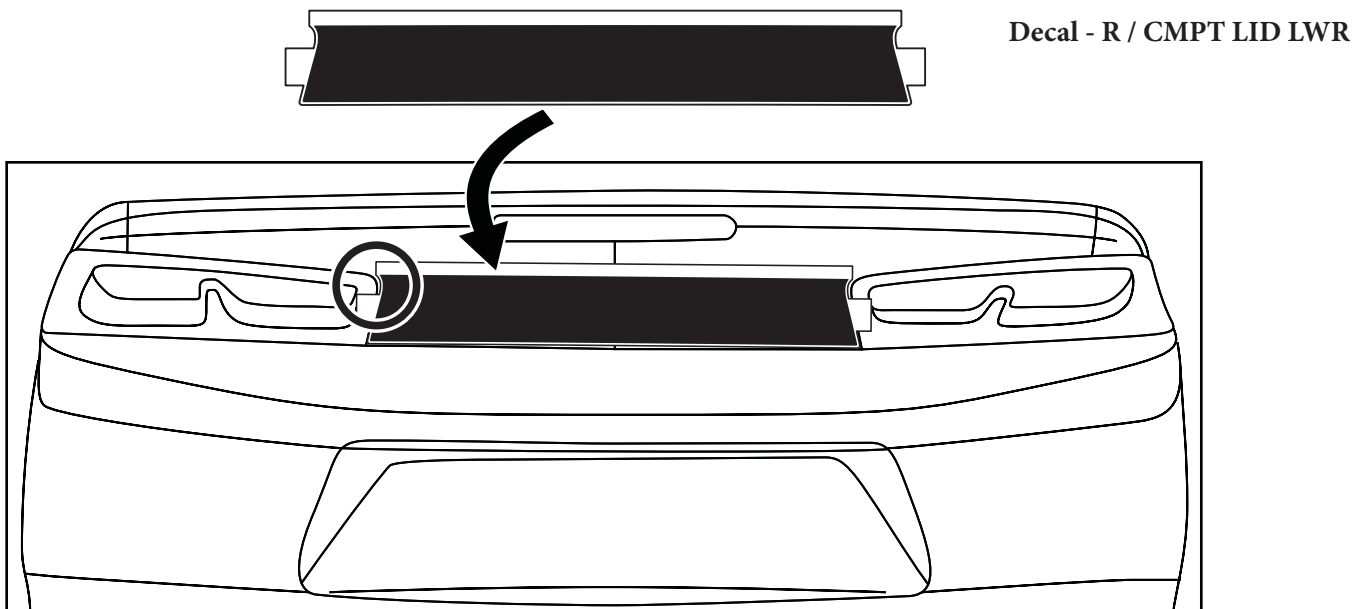

## Calcomanía de oscurecimiento de tapa de cajuela Camaro

### Contenido

<u>Contenido</u>	<u>Cantidad</u>
Calcomanía - TAPA DEL COMPARTIMENTO TRASERO INFERIOR	1
Calcomanía - Defensa delantera derecha	1
Toalla con solvente	1
Hoja de instrucciones de instalación	1

### Herramientas Requeridas

- Franela libre de pelusa
- Secador de cabello
- Botella rociadora que contiene solución para humedecer (2 gotas de detergente líquido sin aroma mezclado con 24 oz. de agua)
- Alisador de hule
- Aguja para coser

### Procedimiento de instalación sugerido:

1. La superficie de la carrocería debe estar entre 60°F y 90°F al momento de la instalación y durante dos horas después.
2. Lave minuciosamente la superficie de la tapa de la cajuela con agua y jabón tibio.
3. Limpie la superficie con una toalla con solvente y retire cualquier residuo con una tela limpia y libre de pelusa.
4. Utilizando la solución para humedecer en la botella de rocío, ajuste la boquilla a una neblina fina y sature la tapa de la defensa.
5. Coloque la calcomanía con la cara hacia abajo sobre una superficie plana y retire lentamente el revestimiento de liberación (el adhesivo quedará expuesto).
6. Use la solución para humedecer para saturar el lado del adhesivo expuesto de la calcomanía.
7. Alinee el portador de pre-máscara a los lados y el borde inferior de la tapa de la cajuela.
8. Con un alisador de hule presione completamente la calcomanía en su lugar.
9. Quite cuidadosamente la máscara previa a 180 grados.
10. Después de retirar la pre-máscara, nunca use un alisador sin cubrir para volver a presionar una franja en su lugar. Envuelva el alisador con una toalla o vuelva a rociar la superficie con surfactante.
11. Si quedan burbujas después de retirar la cinta base, envuelva el alisador de hule en una toalla y con cuidado trate de empujar las burbujas hacia un lado de la franja. Si la burbuja no se mueve, use una aguja de coser para perforar la burbuja y haga presión para remover los restos de solución de abajo de la franja.

**Nota:** Después de que se complete la instalación de la franja, no lave el vehículo a alta presión durante 72 horas.

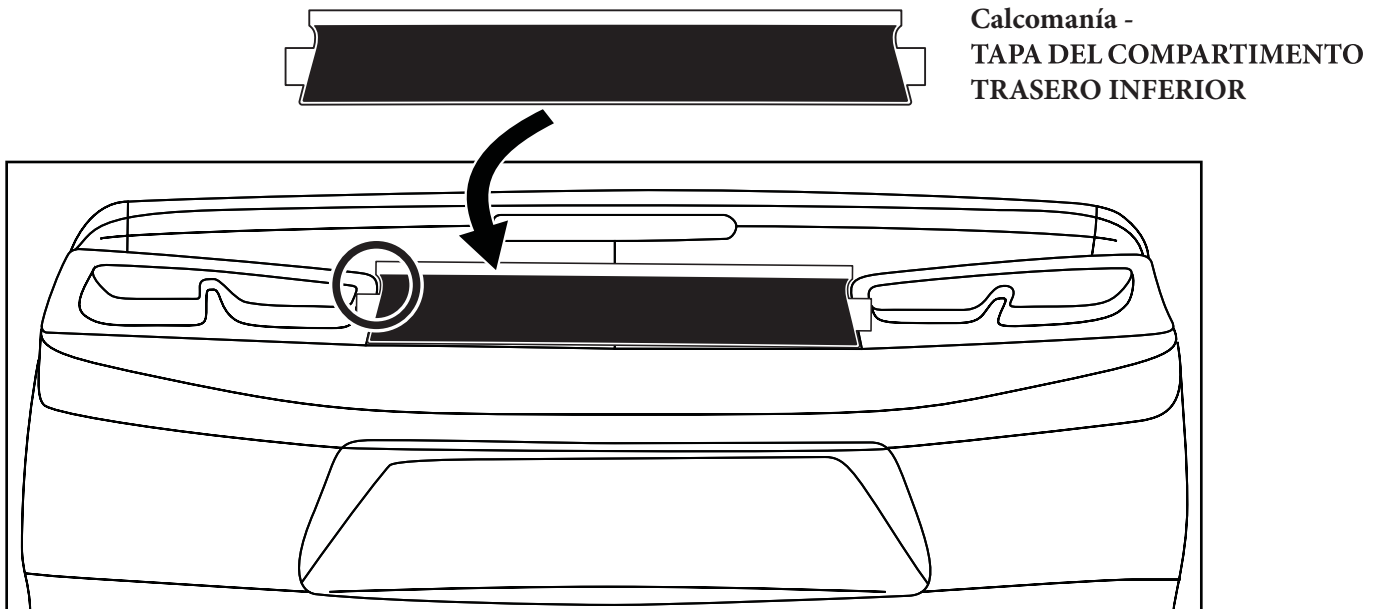

## Bande autocollante noire de couvercle de coffre de Camaro

### Contenu

	<u>Quantité</u>
Bande autocollante - COUVERCLE DE COFFRE INFÉRIEUR	1
Décalque - aile avant droite	1
Tampon de solvant	1
Fiche d'instructions de pose	1

### Outils nécessaires

- Chiffon sans peluche
- Séchoir
- Pulvérisateur contenant une solution mouillante (2 gouttes de détergent liquide inodore mélangée à 24 oz d'eau)
- Raclette de plastique
- Aiguille à coudre

### Méthode de pose suggérée :

1. La surface de la carrosserie doit se situer entre 60 °F et 90 °F au moment de l'installation et deux heures après l'installation.
2. Bien nettoyer la surface du couvercle de coffre avec de l'eau chaude savonneuse.
3. Nettoyer la surface avec un tampon de solvant et enlever tout résidu avec un chiffon non pelucheux propre.
4. Utiliser le pulvérisateur pour mouiller abondamment le couvercle de coffre avec un brouillard fin de solution mouillante.
5. Placer le décalque face vers le bas sur une surface plane et retirer lentement le papier protecteur (la surface adhésive sera alors exposée).
6. Mouiller abondamment la surface adhésive exposée du décalque avec de la solution mouillante.
7. Aligner la pellicule prémasquée avec les côtés et le rebord inférieur du couvercle de coffre.
8. Utiliser une raclette de plastique pour presser complètement la bande autocollante en place.
9. Déposer soigneusement le prémasquage à 180 degrés.
10. Une fois le prémasquage enlevé, ne jamais utiliser une raclette non couverte pour presser de nouveau la bande en place. Envelopper la raclette dans une serviette ou pulvériser de nouveau la surface avec de l'agent de surface.
11. Si des bulles sont présentes une fois la pellicule prémasquée retirée, envelopper une serviette autour de la raclette et tenter de pousser les bulles avec soin vers le bord de la bande. Si la bulle est impossible à déplacer, utiliser une aiguille à coudre pour percer la bulle et presser pour faire sortir la solution emprisonnée sous la bande.

**Remarque :** Une fois l'application d'une bande terminée, ne pas laver le véhicule avec un pulvérisateur pendant 72 heures.

