

GMC Splash Guard - Rear

Please read instructions thoroughly before starting.

Installation Time

Approximately 30 minutes.

Tools Required

- T15 Torx Screw Driver
- Drill
- 13/64" (5.0 mm) Drill Bit
- Utility Knife
- Awl
- GM Vehicle Care Super Lube with PTFE
- Clean Cloth/Rag

Package Contents

Description	Quantity
Left Hand Splash Guard	1
Right Hand Splash Guard	1
U-Nut	6
M4.2 x 20 Self-Tapping Screw	6
Instruction Sheet	1

Installation Procedure

1. Remove tire.
2. Clean and degrease body panel where splash guards are to be located.
3. Hold the splash guard firmly in position against the plastic wheel trim. Mark and drill 13/64" (5.0 mm) holes in locations (A), (B) and (C). Remove splash guard and apply Super Lube to holes. **See Fig. 1.**
4. Install three (3) supplied U-Nuts over the new hole locations. Sealer may need to be removed with a utility knife (take care not to scratch metal) if U-Nuts do not sit properly. Be sure U-Nuts are installed behind the wheel trim panel. Use awl to help align U-Nuts with holes. **See Fig. 2.**
5. Hold the splash guard firmly against the panel and install supplied screws in locations (A), (B) and (C). **See Fig. 3. Do not overtighten.**
6. Repeat procedure for the other side.
7. Guards can be cleaned with any commercially available cleaner.

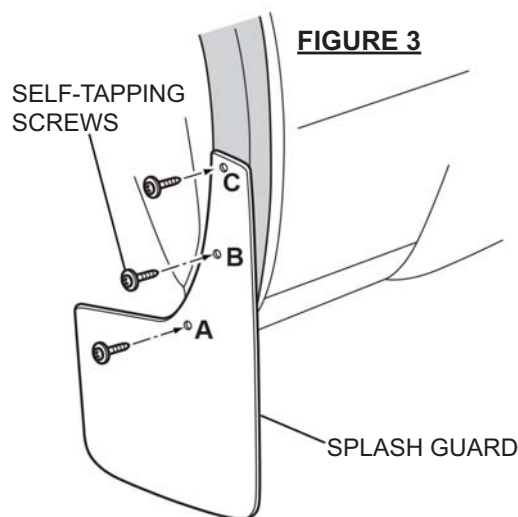
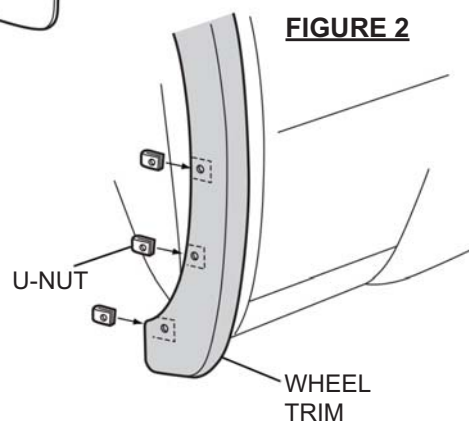
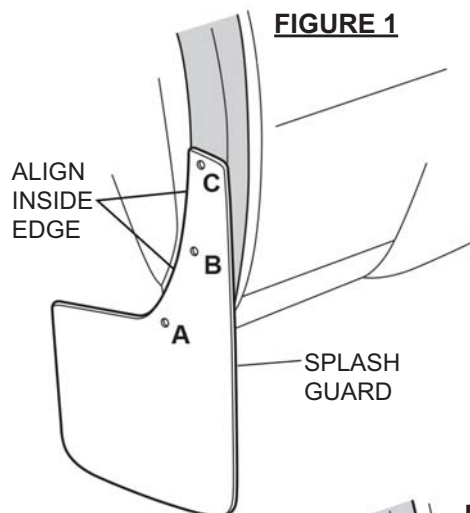

Bavette garde-boue GMC - Arrière

Lire attentivement les directives avant de commencer.

Temps de pose

Environ 30 minutes.

Outils nécessaires

Tournevis Torx T15

Perceuse

Mèche de 13/64 po (5,0 mm)

Couteau

Poinçon

Produit d'entretien de véhicule Super Lube de GM avec PTFE

Chiffon propre

Contenu de l'ensemble

Désignation	Quantité
Bavette garde-boue gauche	1
Bavette garde-boue droit	1
Écrou en U	6
Vis autotaraudeuse M4,2 x 20	6
Feuille de directives	1

Procédure d'installation

- Déposer le pneu.
- Nettoyer et dégraisser le panneau de carrosserie où seront installés les anti-éclabousseurs.
- Tenir fermement la bavette garde-boue en position contre la garniture de roue en plastique. Marquer et percer des trous de 13/64 po (5,0 mm) aux emplacements (A), (B) et (C). Retirer la bavette garde-boue et appliquer du produit Super Lube dans les trous. **Voir la Fig. 1.**
- Poser trois (3) écrous en U à l'emplacement des nouveaux trous. Il faudra peut-être retirer le mastic d'étanchéité avec un couteau à lame rétractable (faire attention de ne pas égratigner le métal) si les écrous en U ne s'insèrent pas bien en place. S'assurer que les écrous en U sont posés derrière le panneau de garniture de roue. Utiliser le poinçon pour faciliter l'alignement des écrous en U avec les trous. **Voir la Fig. 2.**
- Tenir fermement la bavette garde-boue contre le panneau et poser les vis fournies aux emplacements (A), (B) et (C). **Voir la Fig. 3. Ne pas trop serrer.**
- Refaire la même chose de l'autre côté.
- Les bavettes garde-boue peuvent être nettoyées avec n'importe quel produit de nettoyage vendu dans le commerce.

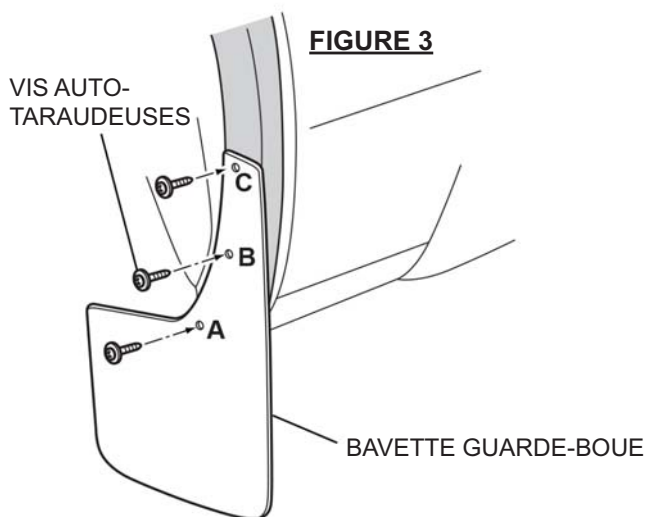
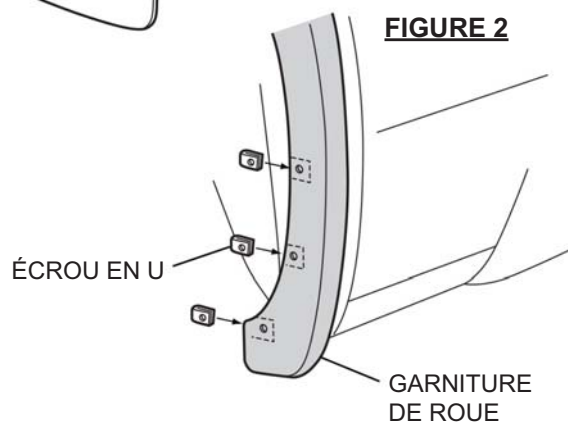
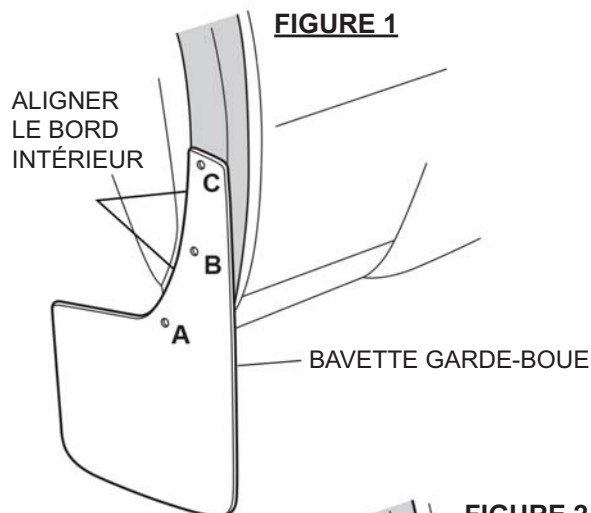

Salpicadera GMC - Trasera

Por favor lea las instrucciones minuciosamente antes de comenzar.

Tiempo de instalación

Aproximadamente 30 minutos.

Herramientas Requeridas

- Destornillador Torx T15
- Taladro
- Broca de 13/64" (5.0 mm)
- Cuchillo de servicio
- Punzón
- Súper lubricante de cuidado de vehículo GM con PTFE
- Tela/Estopa Limpia

Contenido del paquete

Descripción	Cantidad
Salpicadera izquierda	1
Salpicadera derecha	1
Tuerca-U	6
Tornillo autorroscante M4.2 x 20	6
Hoja de Instrucciones	1

Procedimiento de instalación

1. Retire la llanta.
2. Limpie y desengrase el tablero de la carrocería donde se van a ubicar los guardabarros.
3. Sostenga la salpicadera firmemente en posición contra la moldura de plástico de la rueda. Marque y perforo orificios de 13/64" (5.0 mm) en las ubicaciones (A), (B) y (C). Retire la salpicadera y aplique Súper Lubricante a los orificios. **Vea la Fig. 1.**
4. Instale las tres (3) Tuercas U suministradas sobre las ubicaciones de los nuevos orificios. Se puede necesitar retirar el sellador con un cuchillo utilitario (tenga cuidado de no rayar el metal) si las Tuercas U no se asientan adecuadamente. Asegúrese que las Tuercas U estén instaladas detrás del tablero de la moldura de la rueda. Use el punzón para ayudar a alinear las Tuercas U con los orificios. **Vea la Fig. 2.**
5. Sostenga la salpicadera firmemente contra el tablero e instale los tornillos suministrados en las ubicaciones (A), (B) y (C). **Vea la Fig. 3. No apriete en exceso.**
6. Repita el procedimiento para el otro lado.
7. Las protecciones se pueden limpiar con cualquier limpiador disponible comercialmente.

