

# GMC Splash Guard - Rear

Please read instructions thoroughly before starting.

**Installation Time**

Approximately 30 minutes.

**Tools Required**

- T15 Torx Screw Driver
- Drill
- 1/8" (3.0 mm) Drill Bit
- 13/64" (5.0 mm) Drill Bit
- Utility Knife
- Awl
- GM Vehicle Care Super Lube with PTFE
- Clean Cloth/Rag

**Package Contents**

Description	Quantity
Left Hand Splash Guard	1
Right Hand Splash Guard	1
M4.2 x 20 Self-Tapping Screw	8
U-Nut	6
Alcohol Prep-Wipes	2
Instruction Sheet	1

**Installation Procedure**

1. Remove tire.
2. Clean and degrease body panel where splash guards are to be located.
3. Hold the splash guard firmly in position against the plastic wheel trim. Mark and drill 13/64" (5.0 mm) holes in locations (A), (B) and (C). Remove splash guard and apply Super Lube to holes. **See Fig. 1.**
4. Install three (3) supplied U-Nuts over the new hole locations. Sealer may need to be removed with a utility knife (take care not to scratch metal) if U-Nuts do not sit properly. Be sure U-Nuts are installed behind the wheel trim panel. Use awl to help align U-Nuts with holes. **See Fig. 2.**
5. Clean area where tape will contact body parts with Alcohol Prep-Wipe.
6. Hold the splash guard firmly against the panel and partially install supplied screws in locations (A), (B) and (C). **See Fig. 3.**
7. Remove the tape liner from the inside edge of the splash guard and apply firm hand pressure for at least 60 seconds. **See Fig. 4.**
8. Tighten screws in locations (A), (B) and (C). **Do not over tighten.**
9. Drill one (1) 1/8" (3.0 mm) hole at location (D) approximately 13/16" deep (21.0 mm).
10. Generously apply Super Lube to supplied M4.2 screw nose and threads and install screw at location (D). **See Fig. 3.**
11. Repeat procedure for the other side.
12. Guards can be cleaned with any commercially available cleaner.

**NOTE: Maximum torque on M4.2 screw is 3.0 N·m.**

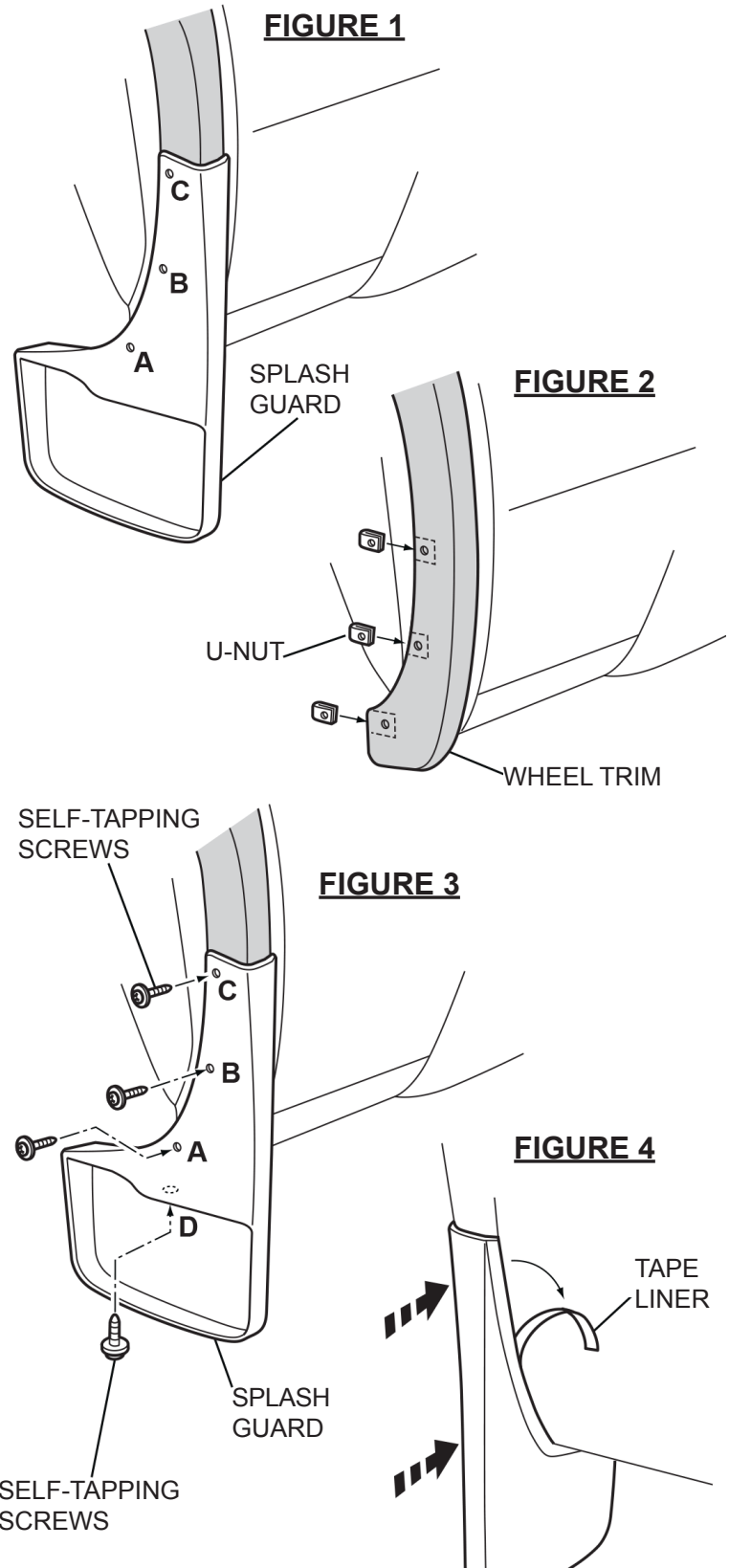

ALL INFORMATION WITHIN ABOVE BORDER TO BE PRINTED EXACTLY AS SHOWN ON 8.5 x 11 WHITE 16 POUND NON-BOND RECYCLABLE PAPER. PRINT ON BOTH SIDES, EXCLUDING TEMPLATES. TO BE UNUNITIZED IN ACCORDANCE WITH GM SPECIFICATIONS.	DATE	REVISION	AUTH	DR	<b>INSTALLATION INSTRUCTIONS</b> <b>Rear GMC Splash Guard</b>
	14JA13	Initial Release - Vinay Saini	1834411		
	05DE13	Revision - Vinay Saini	1994704		
PART NO. <b>22897003</b>					SHEET <b>1</b> OF <b>3</b>

# Bavette garde-boue GMC - Arrière

Lire attentivement les directives avant de commencer.

**Temps de pose**

Environ 30 minutes.

**Outils nécessaires**

- Tournevis Torx T15
- Perceuse
- Mèche de 1/8 po (3,0 mm)
- Mèche de 13/64 po (5,0 mm)
- Couteau
- Poinçon
- Produit d'entretien de véhicule Super Lube de GM avec PTFE
- Chiffon propre

**Contenu de l'ensemble**

Désignation	Quantité
Bavette garde-boue gauche	1
Bavette garde-boue droit	1
Vis autotaraudeuse M4,2 x 20	8
Écrou en U	6
Tampons alcoolisés	2
Feuille de directives	1

**Procédure d'installation**

1. Déposer le pneu.
2. Nettoyer et dégraisser le panneau de carrosserie où seront installés les anti-éclabousseurs.
3. Tenir fermement la bavette garde-boue en position contre la garniture de roue en plastique. Marquer et percer des trous de 13/64 po (5,0 mm) aux emplacements (A), (B) et (C). Retirer la bavette garde-boue et appliquer du produit Super Lube dans les trous. **Voir la Fig. 1.**
4. Poser trois (3) écrous en U à l'emplacement des nouveaux trous. Il faudra peut-être retirer le mastic d'étanchéité avec un couteau à lame rétractable (faire attention de ne pas égratigner le métal) si les écrous en U ne s'insèrent pas bien en place. S'assurer que les écrous en U sont posés derrière le panneau de garniture de roue. Utiliser le poinçon pour faciliter l'alignement des écrous en U avec les trous. **Voir la Fig. 2.**
5. Utiliser un tampon alcoolisé pour nettoyer la zone où le ruban adhésif est en contact avec les pièces de carrosserie.
6. Tenir fermement la bavette garde-boue contre le panneau et poser partiellement les vis fournies aux emplacements (A), (B) et (C). **Voir la Fig. 3.**
7. Retirer le papier protecteur de ruban adhésif du bord intérieur de la bavette garde-boue et appliquer une pression ferme de la main pendant au moins 60 secondes. **Voir la Fig. 4.**
8. Serrer les vis aux emplacements (A), (B) et (C). **Ne pas trop serrer.**
9. Percer un (1) trou de 1/8 po (3,0 mm) à l'emplacement (D) d'une profondeur d'environ 13/16 po (21,0 mm).
10. Appliquer une bonne quantité de produit Super Lube à la pointe et aux filets de la vis M4,2 fournie et poser la vis à l'emplacement (D). **Voir la Fig. 3.**

11. Refaire la même chose de l'autre côté.
12. Les bavettes garde-boue peuvent être nettoyées avec n'importe quel produit de nettoyage vendu dans le commerce.

**NOTE: Le couple maximum sur vis M4.2 est de 3,0 N·m.**

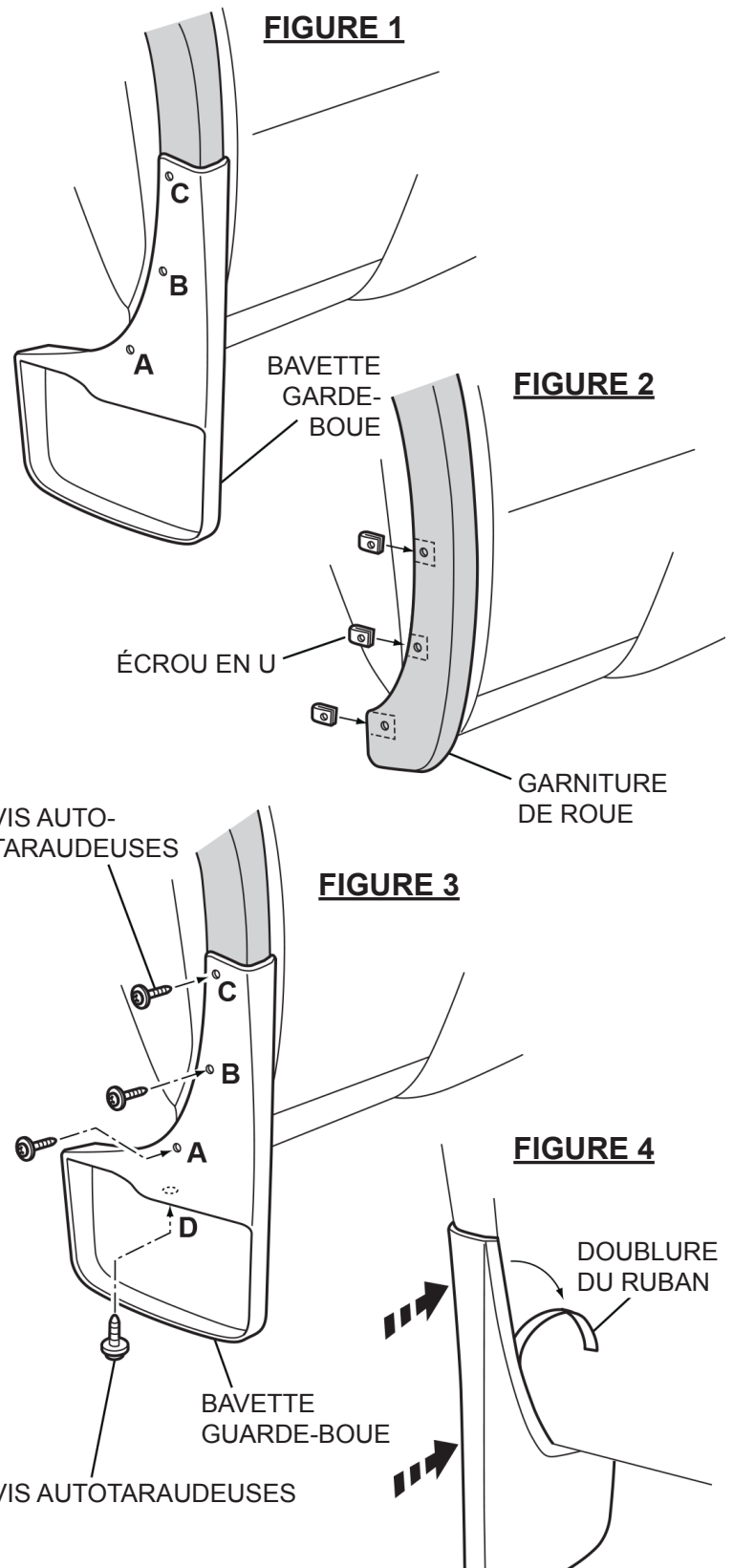

**GMC Splash Guard - Rear**

REV 05DE13

PART NO.

**22897003**

SHEET **2** OF **3**

ALL INFORMATION WITHIN ABOVE BORDER TO BE PRINTED EXACTLY AS SHOWN ON 8.5 x 11 WHITE 16 POUND NON-BOND RECYCLABLE PAPER. PRINT ON BOTH SIDES, EXCLUDING TEMPLATES. TO BE UNITIZED IN ACCORDANCE WITH GM SPECIFICATIONS.

DATE	REVISION	AUTH	DR

TITLE	INSTALLATION INSTRUCTIONS		
Rear GMC Splash Guard			
PART NO.	<b>22897003</b>	SHEET	<b>2</b> OF <b>3</b>

# Salpicadera GMC - Trasera

Por favor lea las instrucciones minuciosamente antes de comenzar.

**Tiempo de instalación**

Aproximadamente 30 minutos.

**Herramientas Requeridas**

- Destornillador Torx T15
- Taladro
- Broca de 1/8" (3.0 mm)
- Broca de 13/64" (5.0 mm)
- Cuchillo de servicio
- Punzón
- Súper lubricante de cuidado de vehículo GM con PTFE
- Tela/Estopa Limpia

**Contenido del paquete**

Descripción	Cantidad
Salpicadera izquierda	1
Salpicadera derecha	1
Tornillo autorroscante M4.2 x 20	8
Tuerca-U	6
Toallas preparadas con alcohol	2
Hoja de Instrucciones	1

**Procedimiento de instalación**

1. Retire la llanta.
2. Limpie y desengrase el tablero de la carrocería donde se van a ubicar los guardabarros.
3. Sostenga la salpicadera firmemente en posición contra la moldura de plástico de la rueda. Marque y perforo orificios de 13/64" (5.0 mm) en las ubicaciones (A), (B) y (C). Retire la salpicadera y aplique Súper Lubricante a los orificios. **Vea la Fig. 1.**
4. Instale las tres (3) Tuercas U suministradas sobre las ubicaciones de los nuevos orificios. Se puede necesitar retirar el sellador con un cuchillo utilitario (tenga cuidado de no rayar el metal) si las Tuercas U no se asientan adecuadamente. Asegúrese que las Tuercas U estén instaladas detrás del tablero de la moldura de la rueda. Use el punzón para ayudar a alinear las Tuercas U con los orificios. **Vea la Fig. 2.**
5. Limpie el área donde la cinta haga contacto con partes del cuerpo con Toallas preparadas con alcohol.
6. Sostenga la salpicadera firmemente contra el tablero e instale parcialmente los tornillos suministrados en las ubicaciones (A), (B) y (C). **Vea la Fig. 3.**
7. Retire el revestimiento de la cinta del borde interior de la salpicadera y aplique presión firme con a mano durante por lo menos 60 segundos. **Vea la Fig. 4.**
8. Apriete los tornillos en las ubicaciones (A), (B) y (C). **No apriete en exceso.**
9. Perfore un (1) orificio de 1/8" (3.0 mm) en la ubicación (D) aproximadamente a 13/16" de profundidad (21.0 mm).
10. Aplique generosamente Súper Lubricante a la punta y roscas del tornillo M4.2 e instale el tornillo en la ubicación (D). **Vea la Fig. 3.**

11. Repita el procedimiento para el otro lado.
12. Las protecciones se pueden limpiar con cualquier limpiador disponible comercialmente.

**NOTA: El par máximo en el tornillo M4.2 es de 3,0 N·m.**

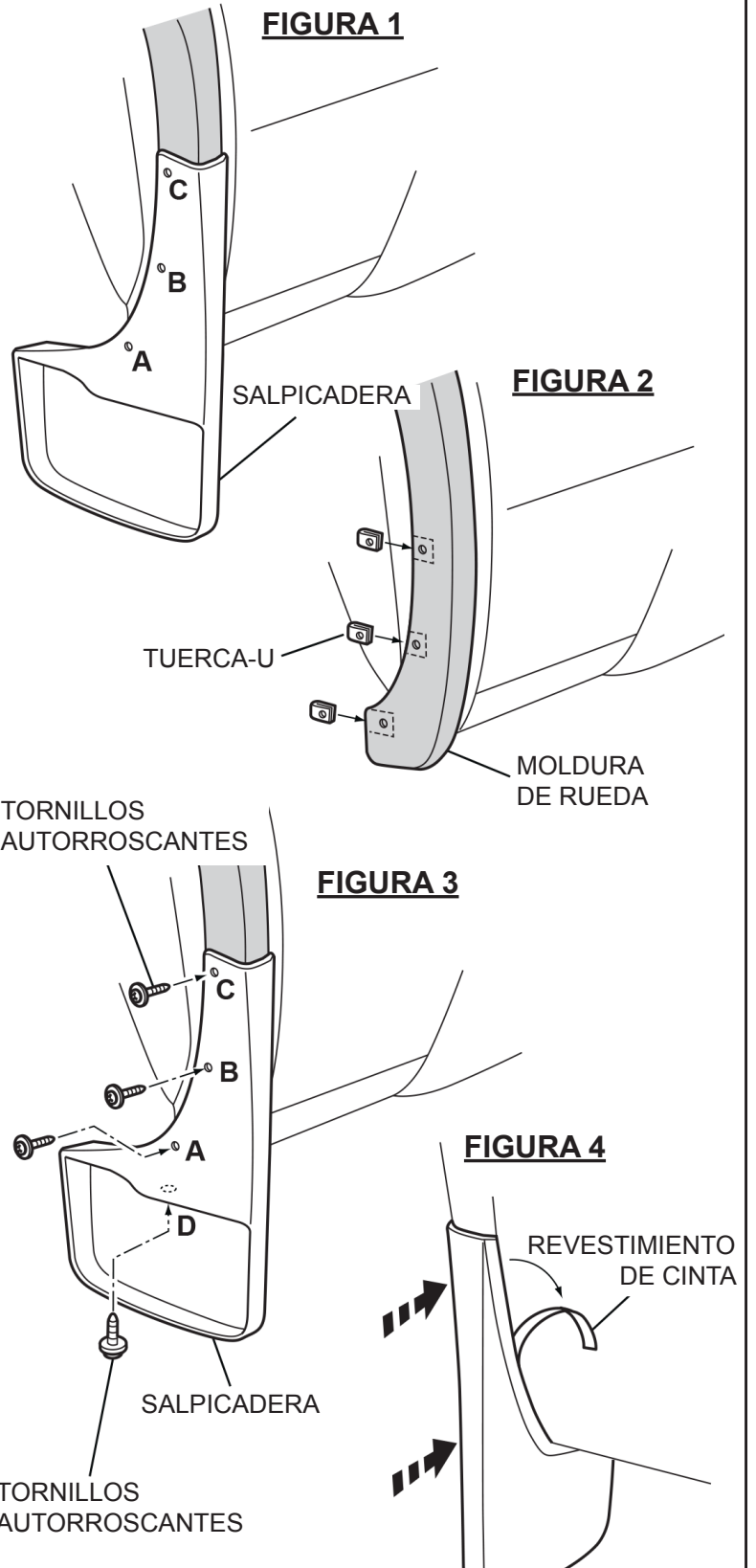

**GMC Splash Guard - Rear**

REV 05DE13

PART NO. **22897003**

SHEET **3** OF **3**

ALL INFORMATION WITHIN ABOVE BORDER TO BE PRINTED EXACTLY AS SHOWN ON 8.5 x 11 WHITE 16 POUND NON-BOND RECYCLABLE PAPER. PRINT ON BOTH SIDES, EXCLUDING TEMPLATES. TO BE UNUNITIZED IN ACCORDANCE WITH GM SPECIFICATIONS.

DATE	REVISION	AUTH	DR

**INSTALLATION INSTRUCTIONS**  
**Rear GMC Splash Guard**

PART NO. **22897003** SHEET **3** OF **3**