

GMC Terrain Grille

Tools Required

- Flat Bladed Tool
- Phillips Screwdriver
- Nylon Wedge

Removal of Current Grille

1. Disengage the front retainer by the grille (Quantity 4).
2. Rotate and pull the cover up.

FIGURE 1

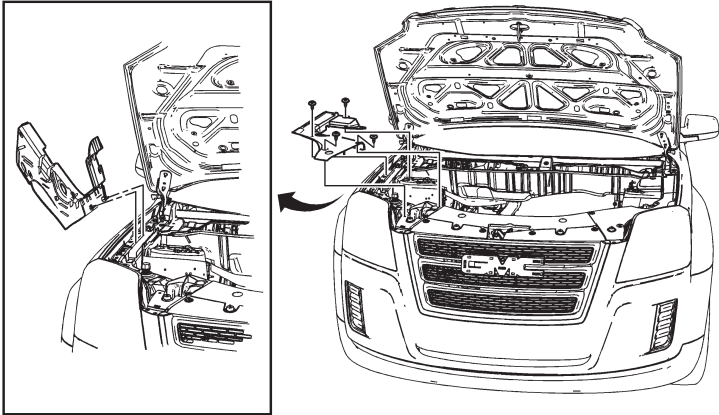

3. Remove front wheelhouse liner screw (Quantity 3).
4. Remove front wheelhouse liner push-in retainer (Quantity 11).
5. Repeat for other side of vehicle.

FIGURE 2

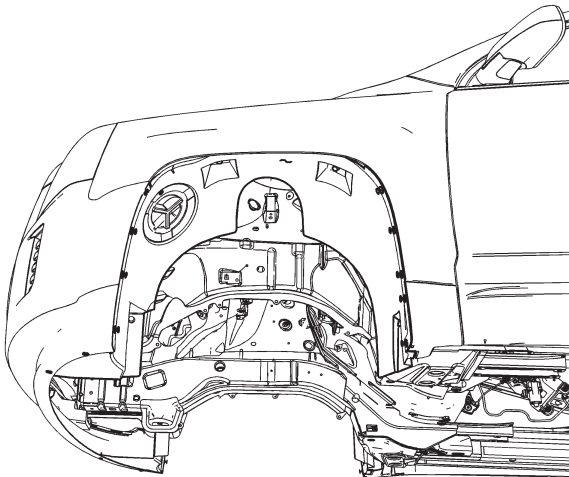

6. Remove front bumper fascia screw (Quantity 4).
7. Carefully push a small nylon wedge between the fascia and fender. Insert a small flat-bladed tool into the fascia slot and depress the tabs one at a time and pull on the fascia at the same time to gradually remove the fascia from the fender.

8. Carefully push a small nylon wedge between the fascia and the headlamp bracket. Insert a small flat-bladed tool into the fascia slot and depress the tabs one at a time and pull on the fascia at the same time to gradually remove the fascia from the headlamp bracket.
9. Disconnect the electrical connectors.

FIGURE 3

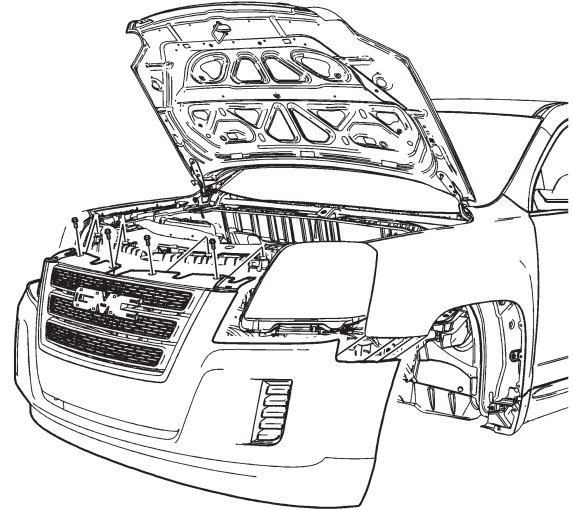

10. Release the 4 retainer clips holding the front bumper Energy absorber to the front fascia.

FIGURE 4

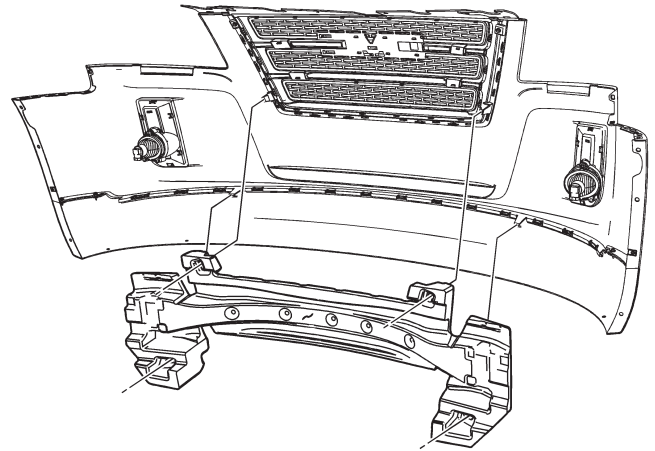

11. Remove radiator upper grille screw (Quantity 2).
12. Release all of the tabs securing the radiator upper grille to the front bumper fascia.

Installation of New Grille

1. Reverse order of removal.
2. Front bumper fascia screw (Quantity 4) should be tighten to 6 Nm (53 lb in).
3. Front wheelhouse liner screw (Quantity 3) should be tighten to 3 Nm (27 lb in).

Grille

IR 18SE09

PART NO.

20931860

SHEET **1**

OF **3**

ALL INFORMATION WITHIN ABOVE BORDER TO BE PRINTED EXACTLY AS SHOWN ON 8.5 x 11 WHITE 16 POUND NON-BOND RECYCLABLE PAPER. PRINT ON BOTH SIDES, EXCLUDING TEMPLATES.

TO BE UNITIZED IN ACCORDANCE WITH GM SPECIFICATIONS.

DATE	REVISION	AUTH	DR
18SE09	Initial Release - Jeffrey Peterson	EFVTP/ 1181355	

TITLE
INSTALLATION INSTRUCTIONS Grille
PART NO. 20931860 SHEET 1 OF 3

Grille du GMC Terrain

Outils nécessaires

- Outil à lame plate
- Tournevis Phillips
- Cale de nylon

Dépose de la grille actuelle

1. Dégager les supports de maintien avant près de la grille (quantité 4).
2. Tourner et tirer le couvercle vers le haut.

FIGURE 1

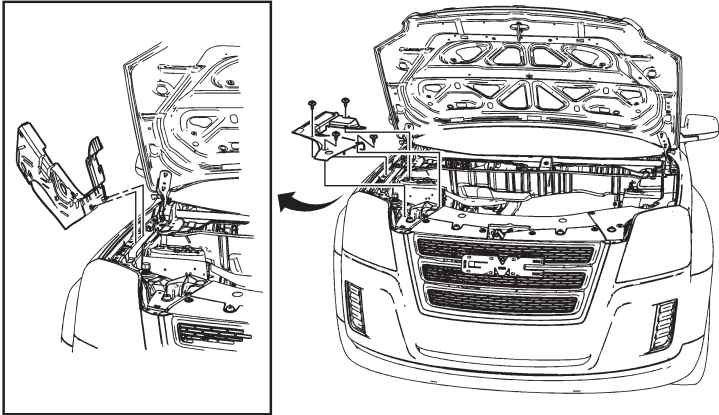

3. Déposer les vis de la doublure de passage de roue avant (quantité 3).
4. Déposer les supports de maintien à emboîter de la doublure de passage de roue avant (quantité 11).
5. Répéter l'opération de l'autre côté du véhicule.

FIGURE 2

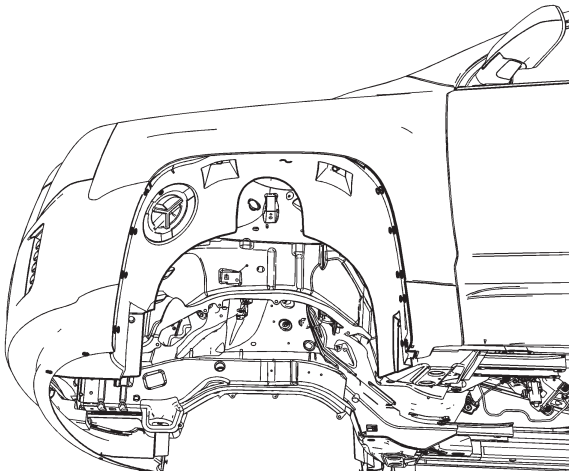

6. Déposer les vis du recouvrement de parechoc avant (quantité 4).
7. Pousser avec précaution une petite cale de nylon entre le bouclier et l'aile. Insérer un petit outil à lame plate dans la fente du bouclier puis appuyer sur les languettes une à une tout en tirant sur le bouclier pour le déposer graduellement de l'aile.

8. Pousser avec précaution une petite cale de nylon entre le bouclier et le support de phare. Insérer un petit outil à lame plate dans la fente du bouclier puis appuyer sur les languettes une à une tout en tirant sur le bouclier pour le déposer graduellement du support de phare.
9. Débrancher les connecteurs électrique.

FIGURE 3

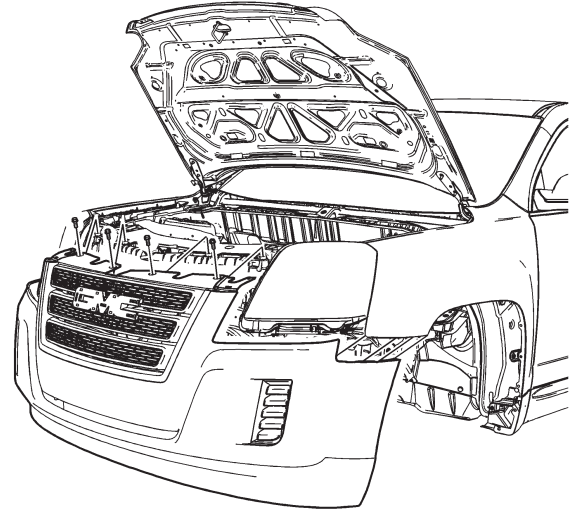

10. Libérer les 4 clips de maintien qui fixent l'absorbeur d'énergie du parechoc avant au bouclier avant.

FIGURE 4

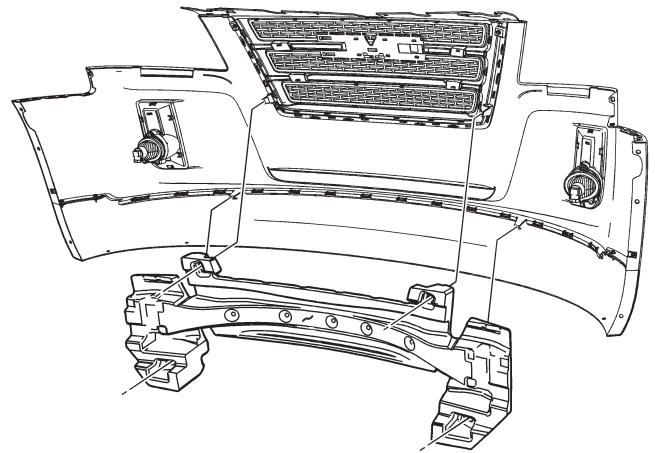

11. Déposer les vis de de la grille supérieure du radiateur (quantité 2).
12. Libérer toutes les languettes qui fixent la grille supérieure du radiateur au recouvrement de parechoc avant.

Pose de la nouvelle grille

1. Ordre inverse de la dépose.
2. Les vis de recouvrement de parechoc avant (quantité 4) doivent être serrées à 6 Nm (53 lb po).
3. Les vis de la doublure de passage de roue avant (quantité 3) doivent être serrés à 3 Nm (27 lb po).

Grille

IR 18SE09

PART NO.

20931860

SHEET **2**

OF **3**

ALL INFORMATION WITHIN ABOVE BORDER TO BE PRINTED EXACTLY AS SHOWN ON 8.5 x 11 WHITE 16 POUND NON-BOND RECYCLABLE PAPER. PRINT ON BOTH SIDES, EXCLUDING TEMPLATES.

TO BE UNITIZED IN ACCORDANCE WITH GM SPECIFICATIONS.

DATE	REVISION	AUTH	DR

TITLE	INSTALLATION INSTRUCTIONS		
Grille			
PART NO.	SHEET	OF	
20931860	2	3	

Parrilla de GMC Terrain

Herramientas requeridas

- Herramienta de cuchilla plana
- Desarmador Phillips
- Cuña de nylon

Desmontaje de parrilla actual

1. Quite el retenedor frontal a un lado de la parrilla (Cantidad 4).
2. Rote y jale hacia arriba la cubierta.

FIGURA 1

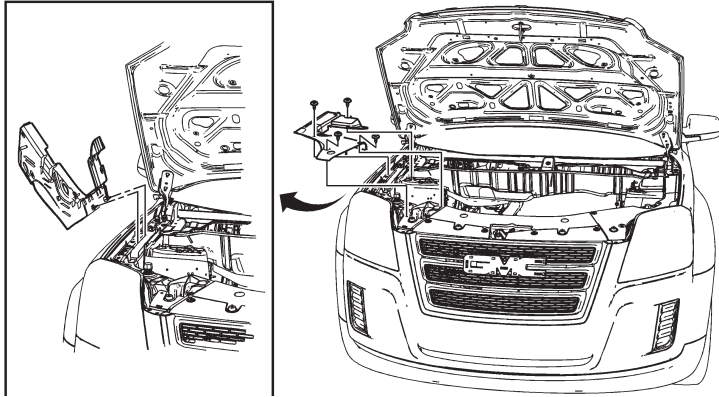

3. Quite el tornillo del recubrimiento de la salpicadera frontal (Cantidad 3).
4. Quite el retenedor a presión del recubrimiento de la salpicadera frontal (Cantidad 11).
5. Repita para el otro lado del vehículo.

FIGURA 2

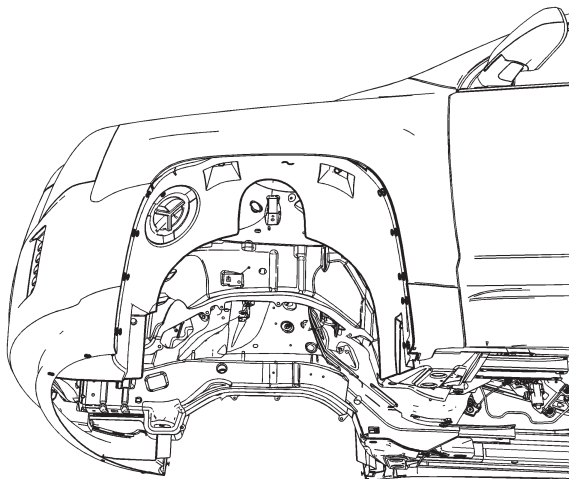

6. Quite el tornillo de la facia de la defensa frontal (Cantidad 4).
7. Con cuidado empuje una pequeña cuña de nylon entre la facia y la defensa. Inserte una herramienta de cuchilla plana dentro de la ranura de la facia y libere las lengüetas una a la vez mientras jala de la facia para quitar gradualmente la facia de la defensa.

8. Con cuidado empuje una pequeña cuña de nylon entre la facia y el soporte del faro. Inserte una herramienta de cuchilla plana dentro de la ranura de la facia y libere las lengüetas una a la vez mientras jala de la facia para quitar gradualmente la facia del soporte del faro.
9. Desconecte los conectores eléctricos.

FIGURA 3

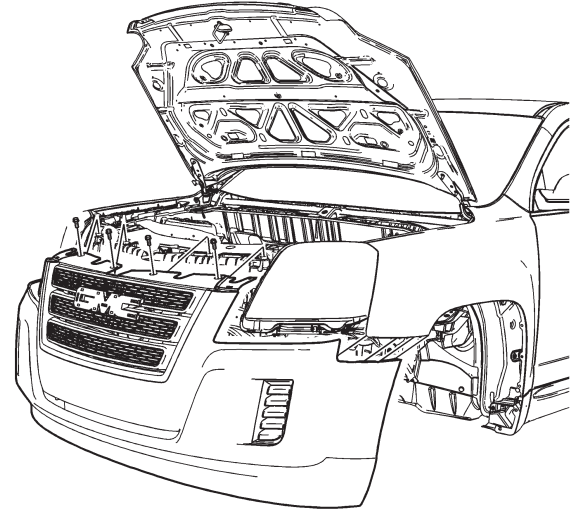

10. Libere los 4 broches del retenedor que sostienen el amortiguador de energía de la defensa frontal a la facia frontal.

FIGURA 4

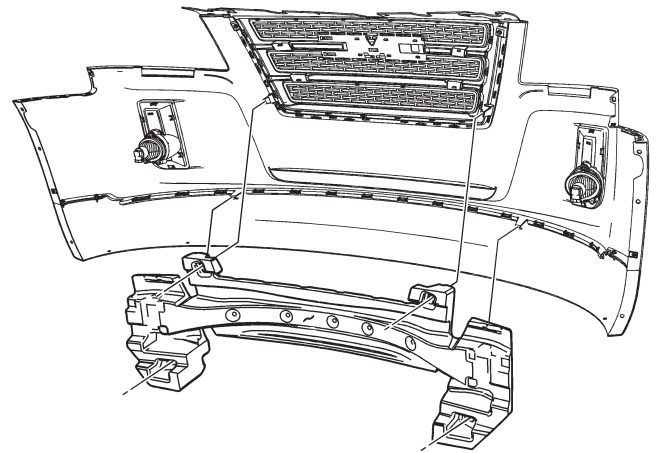

11. Quite el tornillo de la parrilla superior del radiador (Cantidad 2).
12. Libere todas las lengüetas que aseguran la parrilla superior del radiador a la facia de la defensa frontal.

Instalación de parrilla nueva

1. Orden inverso de desmontaje.
2. El tornillo de la facia de la defensa frontal (Cantidad 4) debe ser apretado a 6 Nm (53 libras/pie).
3. El tornillo del recubrimiento de la salpicadera frontal (Cantidad 3) debe ser apretado a 3 Nm (27 libras/pie).

Grille

IR 18SE09

PART NO.

20931860

SHEET **3**

OF **3**

ALL INFORMATION WITHIN ABOVE BORDER TO BE PRINTED EXACTLY AS SHOWN ON 8.5 x 11 WHITE 16 POUND NON-BOND RECYCLABLE PAPER. PRINT ON BOTH SIDES, EXCLUDING TEMPLATES.

TO BE UNITIZED IN ACCORDANCE WITH GM SPECIFICATIONS.

DATE	REVISION	AUTH	DR

TITLE	INSTALLATION INSTRUCTIONS Grille		
PART NO.	20931860	SHEET 3	OF 3