

Chevrolet Corvette Door Sill Plate Package

Contents

Description	Quantity
Plate, Door Sill Left Hand	1
Plate, Door Sill Right Hand	1
Instruction Sheet	1
Alcohol Prep Pads	2

Verify all parts are present

Preparation -Before Installation

1. After opening the kit, check to see if any parts are missing and that the product is not damaged.
2. This product should be installed with proper installation tools.
3. Install this product while observing all warnings and precautions stated in this instruction booklet.
4. **VERY IMPORTANT:** Begin with a thoroughly washed vehicle.
5. Ambient temperature of sill plates and vehicle must be 70°F to 80°F at the time of installation and for two hours after.
6. Do not high pressure wash for twenty-four hours.

Installation Instructions

1. Remove existing production sill plate (Figure 1).
2. Remove residual adhesive using VMP naphtha.
3. Wipe area where sill plate is to be applied using supplied alcohol prep pad.
4. Apply masking tape to vehicle to align the sill plate decal edge with end of the Interior Trim Molding (Figure 2).
5. Apply masking tape across the top of the part and tape sill plate into position as shown (Figure 3).
6. Use tape as "hinge" to flip sill plate up, remove liner.
7. Carefully flip sill plate down. Press firmly in center with soft cloth, squeegeeing from the center outward.
8. Remove masking tape.
9. Repeat steps 1 through 8 for opposite side of vehicle.

FIGURE 1

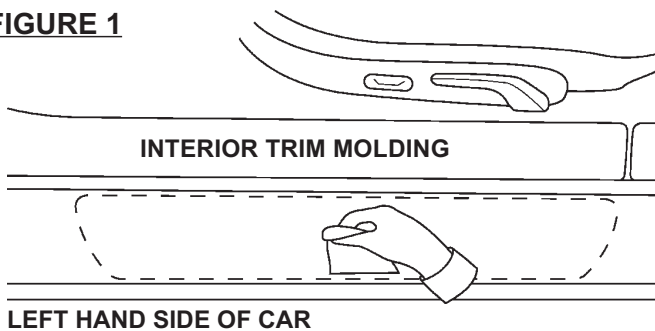

FIGURE 2

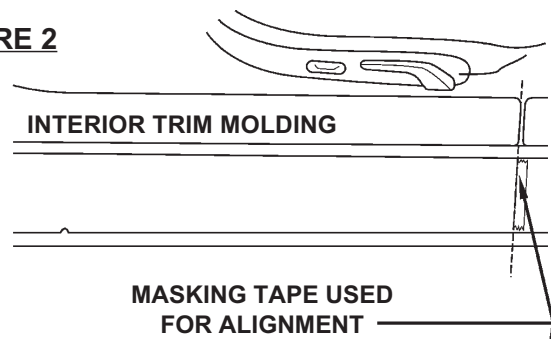

FIGURE 3

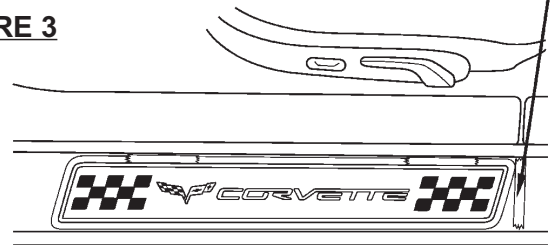

FIGURE 4

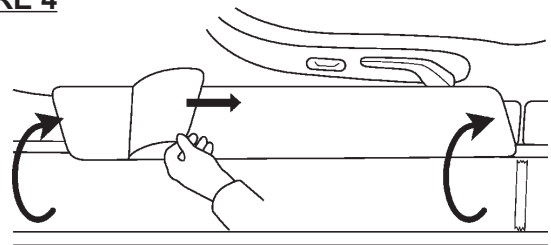

FIGURE 5

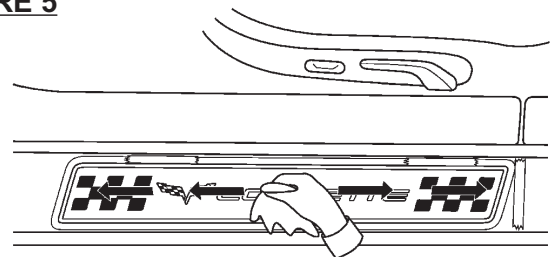
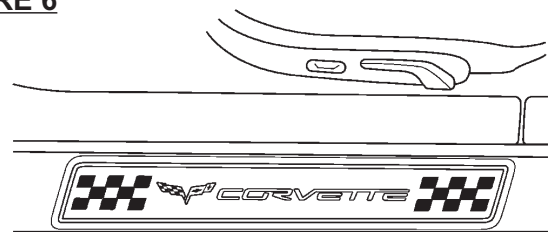

FIGURE 6



Ensemble d'enjoliveur d'entrée de porte du modèle Corvette de Chevrolet

Contenu

Description	Quantité
Enjoliveur d'entrée de porte de gauche	1
Enjoliveur d'entrée de porte de droite	1
Fiche de consignes	1
Tampons de préparation alcoolisés	2

S'assurer qu'il ne manque aucune pièce.

Préparation - avant l'installation

- Après avoir ouvert la trousse, s'assurer qu'il ne manque aucune pièce et que le produit n'est pas endommagé.
- Ce produit doit être installé au moyen des outils de pose appropriés.
- Poser ce produit en observant tous les avertissements et toutes les mises en garde énoncés dans le présent livret de consignes.
- TRÈS IMPORTANT** : Le véhicule doit être entièrement lavé avant d'effectuer quelque manœuvre que ce soit.
- La température ambiante des enjoliveurs d'entrée de porte doit être de 21 °C à 26,6 °C (70 °F à 80 °F) au moment de l'installation, et pendant une période de deux heures suivant l'installation.
- Ne pas laver à haute pression avant vingt-quatre heures.

Consignes d'installation

- Retirer l'enjoliveur d'entrée de porte de production existant (Figure 1).
- Enlever le résidu d'adhésif à l'aide de naphte pour fabricants de vernis et de peintures.
- À l'aide d'un tampon de préparation alcoolisé fourni, essuyer la surface où l'enjoliveur d'entrée de porte doit être appliqué.
- Appliquer du ruban-cache sur le véhicule afin d'aligner le rebord de décalcomanie de l'enjoliveur d'entrée de porte avec l'extrémité de la moulure de garniture intérieure (Figure 2).
- Appliquer du ruban-cache sur la partie supérieure de la pièce et mettre l'enjoliveur d'entrée de porte en position à l'aide de ruban-cache, tel qu'illustré (Figure 3).
- Se servir du ruban-cache comme «charnière» pour relever l'enjoliveur d'entrée de porte et retirer la pellicule adhésive.
- Abaisser soigneusement l'enjoliveur d'entrée de porte. Appuyer solidement sur la partie centrale à l'aide d'un linge doux, et racler depuis le centre vers l'extérieur.
- Enlever le ruban-cache.
- Reprendre les étapes 1 à 8 sur le côté opposé du véhicule.

FIGURE 1

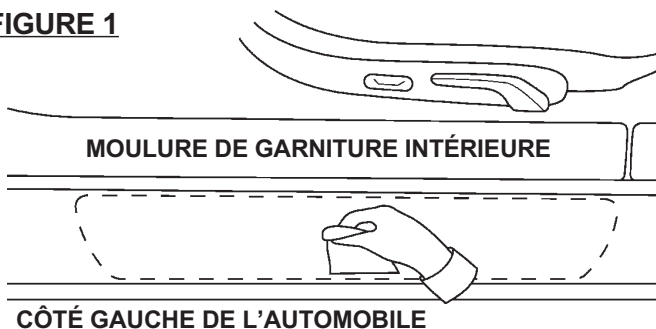

FIGURE 2

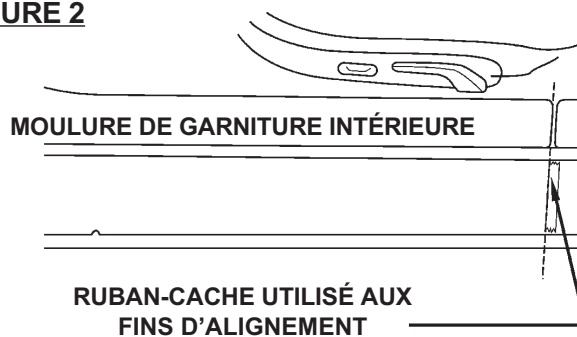

FIGURE 3

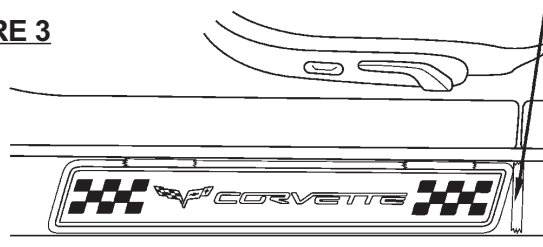

FIGURE 4

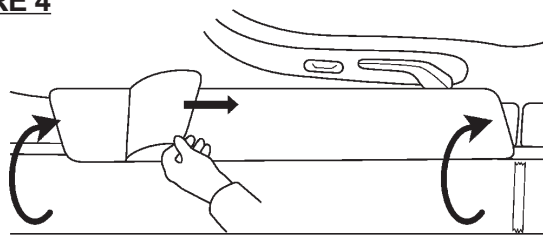

FIGURE 5

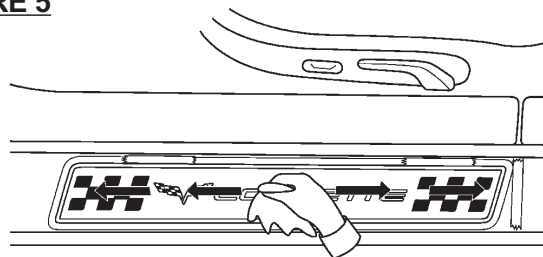
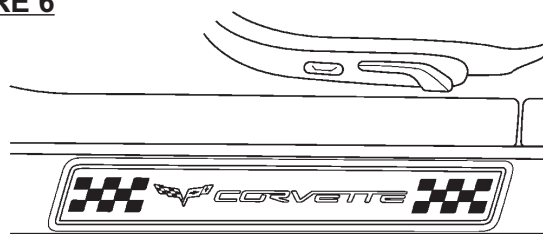

FIGURE 6



**Paquete de la placa del umbral de la puerta
Chevrolet Corvette**

Contenido

Descripción	Cantidad
Placa, lado izquierdo del umbral de la puerta	1
Placa, lado derecho del umbral de la puerta	1
Hoja de instrucciones	1
Toallitas con alcohol	2

Verifique que todas las partes estén presentes

Preparación – Antes de la instalación

- Después de abrir el kit, revise si hay partes faltantes y que el producto no esté dañado.
- Este producto se debe instalar con las herramientas de instalación apropiadas.
- Instale este producto mientras observa todas las advertencias y precauciones indicadas en este folleto de instrucciones.
- MUY IMPORTANTE:** Comience con un vehículo lavado completamente.
- La temperatura ambiente de las placas de umbral y el vehículo debe ser 70°F a 80°F en el momento de la instalación y dos horas después.
- No lave a alta presión por veinticuatro horas.

Instrucciones de instalación

- Desinstale la placa del umbral de producción existente (Figura 1).
- Desinstale el adhesivo residual con nafta VMP.
- Limpie el área en donde debe aplicar la placa del umbral utilizando la toallita de alcohol para preparación suministrada.
- Aplique cinta adhesiva protectora en el vehículo para alinear el borde de la etiqueta de la placa del umbral con el extremo de la moldura de acabado interior (Figura 2).
- Aplique cinta adhesiva protectora a través de la parte superior de la parte y pegue la placa del umbral en su lugar como se muestra (Figura 3).
- Utilice cinta como "bisagra" para voltear la placa del umbral hacia arriba, retire el protector.
- Voltee cuidadosamente la placa del umbral hacia abajo. Presione firmemente en el centro con un paño suave, comprimiendo desde el centro hacia fuera.
- Retire la cinta protectora adhesiva.
- Repita los pasos del 1 al 8 para el lado opuesto del vehículo.

FIGURA 1



FIGURA 2



FIGURA 3



FIGURA 4



FIGURA 5

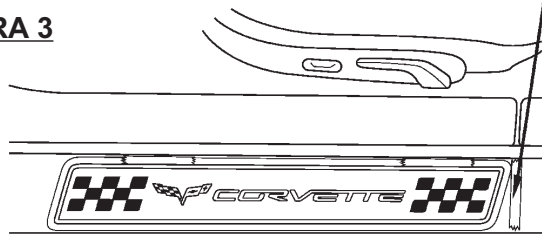

FIGURA 6

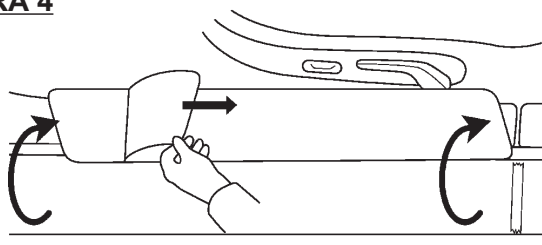
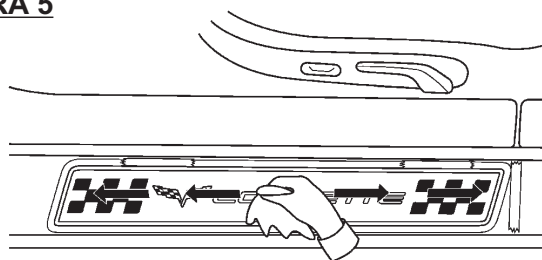