

Rocker Panel Molding Replacement

<u>Kit Contents</u>	<u>Quantity</u>
Rocker Molding Assembly LH	1
Rocker Molding Assembly RH	1
Instruction Sheet	1

Preliminary Procedure

1. Open the doors on the side the molding is being removed from.
2. Remove the Rocker Panel Molding Retainer Clips (Qty: 5).
3. Remove the Rocker Panel Molding Screws (Qty: 6).
4. Remove the Wheelhouse Liner Screws (Qty: 2).

Replacement Procedure

1. Install Rocker Panel Molding Locator Pin
Tip: Align the locator pin with the hole on body side outer panel when installing.
2. Install Wheelhouse Liner Screw (Qty: 2)
Notice: Refer to Fastener Notice in the Preface section.
Tighten: 2 N·m (18 lb in).
3. Install Rocker Panel Molding Screw (Qty: 6)
Tighten: 5 N·m (44 lb in).
4. Install Rocker Panel Molding Retainer Clip (Qty: 5)
5. Install Rocker Panel Molding Assembly

FIGURE 1

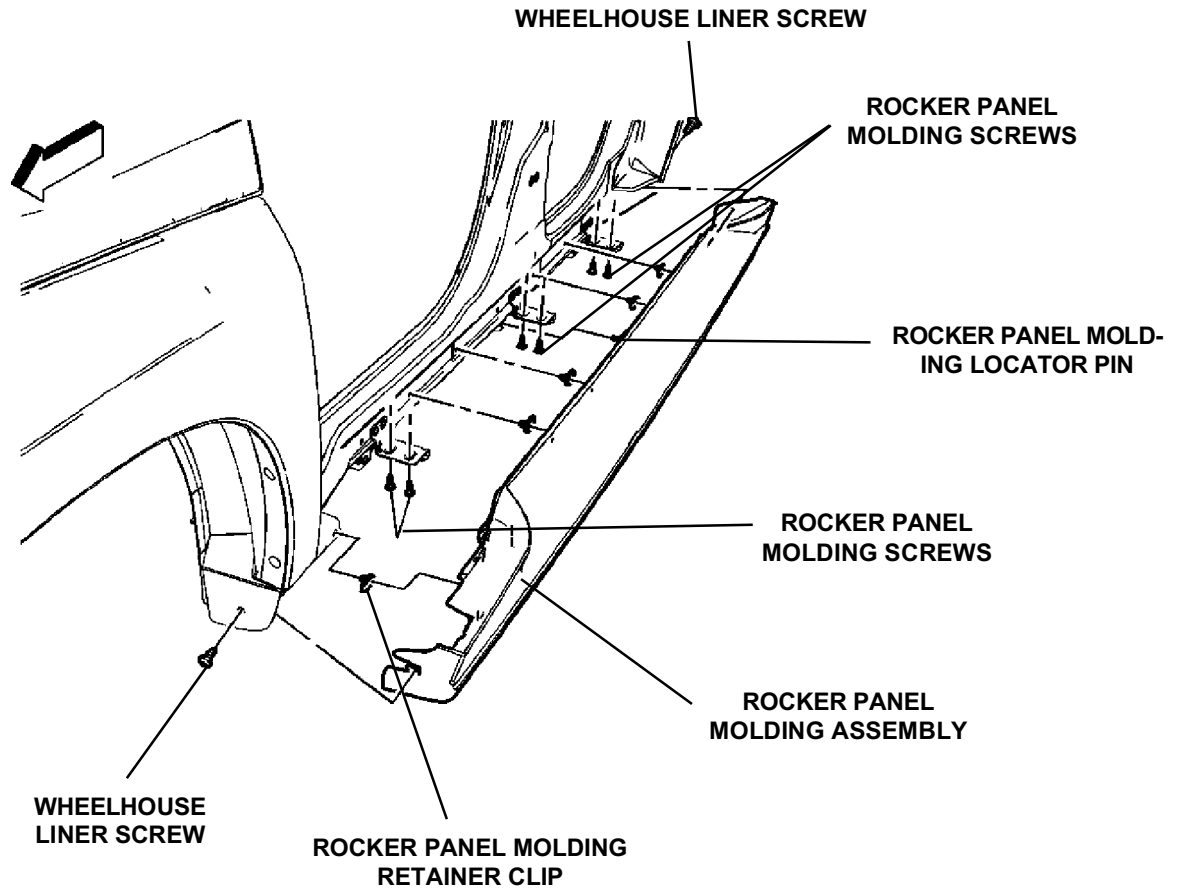

Remplacement d'enjoliveur de bas de caisse

Contenu de la trousse	Quantité
Enjoliveur de bas de caisse de gauche	1
Enjoliveur de bas de caisse de droite	1
Fiche de consignes	1

Procédure préliminaire

- Ouvrir les portes sur le côté duquel l'enjoliveur de bas de caisse est retiré.
- Enlever les agrafes de retenue de l'enjoliveur de bas de caisse (qté : 5).
- Enlever les vis de l'enjoliveur de bas de caisse (qté : 6).
- Enlever les vis de la garniture de passage de roue (qté : 2).

Procédure de remplacement

- Installer la goupille de repérage de l'enjoliveur de bas de caisse
Conseil : Aligner la goupille de repérage avec le trou sur le panneau extérieur côté carrosserie lors de l'installation.
- Installer les vis de garniture de passage de roue (qté : 2)
Avis : Se reporter à la remarque concernant les éléments de fixation sous la rubrique Préface.
Serrer : 2 Nm (18 lb-po).
- Installer les vis de l'enjoliveur de bas de caisse (qté : 6)
Serrer : 5 Nm (44 lb-po).
- Installer les agrafes de retenue de l'enjoliveur de bas de caisse (qté : 5)
- Installer l'enjoliveur de bas de caisse.

FIGURE 1

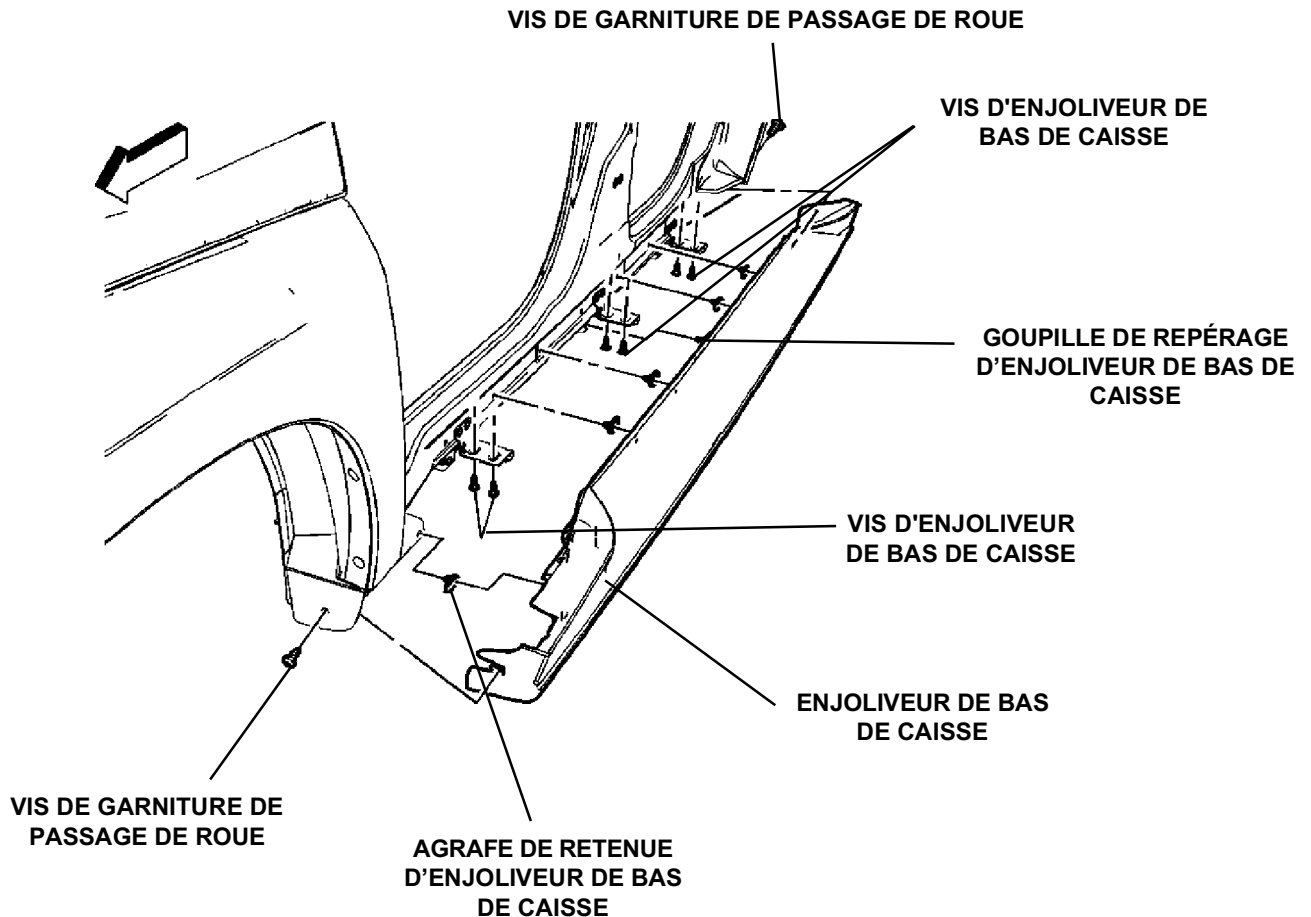

Reemplazo de la moldura de la plancha de base

Contenido del kit	Cantidad
Ensamble de la moldura de plancha de base IZQ	1
Ensamble de la moldura de plancha de base DRCH	1
Hoja de instrucciones	1

Procedimiento preliminar

1. Abra las puertas del lado del que se va a desinstalar la moldura.
2. Retire los sujetadores del retenedor de la moldura de la plancha de base (Cant: 5).
3. Retire los tornillos de la moldura de la plancha de base (Cant: 6).
4. Retire los tornillos del protector del cubre rueda (Cant: 2).

Procedimiento de reemplazo

1. Instale el perno guía de la moldura de la plancha de base
Sugerencia: Alinee el perno guía con el agujero del panel exterior del lado de la carrocería al instalarlo.
2. Instale el tornillo del protector del cubre rueda (Cant: 2)
Aviso: Consulte el [Aviso del afianzador](#) en la sección del Prefacio.
Apriete: 2 N·m (18 lb-pulg).
3. Instale el tornillo de la moldura de la plancha de base (Cant: 6)
Apriete: 5 N·m (44 lb-pulg).
4. Instale el sujetador del retenedor de la moldura de la plancha de base (Cant: 5)
5. Instale el ensamble de la moldura de la plancha de base

FIGURA 1

