

Front and Rear Seat Covers

Front Contents

	<u>Quantity</u>
Driver-side Seat back cover	1
Driver-side Armrest cover	1
Driver-side Seat cushion cover	1
Headrest covers	2
Passenger-side Seat back cover	1
Passenger-side Armrest cover	1
Passenger-side Seat cushion cover	1

Rear Contents

	<u>Quantity</u>
Driver-side 40% Seat back cover	1
Driver-side 40% Seat cushion cover	1
Headrest covers	2
Passenger-side 60% Seat back cover	1
Passenger-side 60% Seat cushion cover	1

FRONT INSTALLATION

Headrest

1. Pull the headrest cover over the headrest. Align the sides until a proper fit. Pull the front side with "J" hook channel plastic to attach with the rear side end with "Arrow" plastic and push. Attach the Velcro (Hook and Loop). (Figure 1)

FIGURE 1

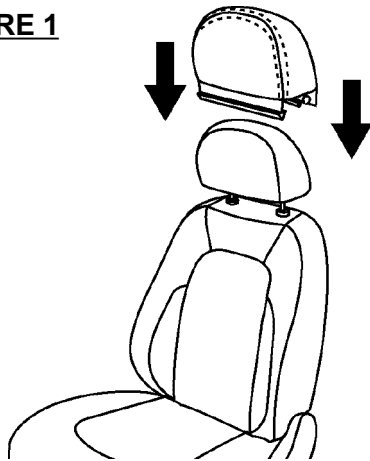

HOW TO USE "J" CHANNEL

1. "ARROW" PLASTIC
2. "J" HOOK CHANNEL

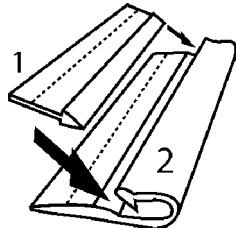

Seat Back Cover

2. Remove headrest to install the seat back cover. No pin required. (Figure 2)
3. Pull the seat back cover over the seat back. Pull one side in about 6". Repeat this operation until a proper fit. (Figure 3)
4. Align the two cutout holes to the headrest post base and push in between (Figure 4) Pull the front end with "J" hook channel plastic through the gap between the seat back and the seat cushion. Pull down the end with "Arrow" plastic to attach in to the "J" hook channel and push. (Figure 3)

FIGURE 2

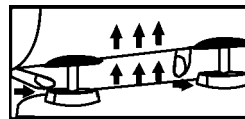

FIGURE 4

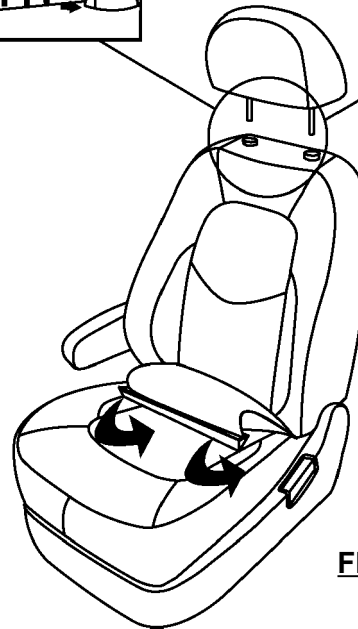
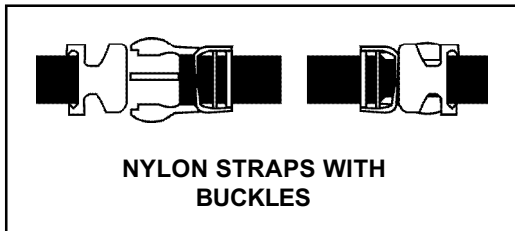
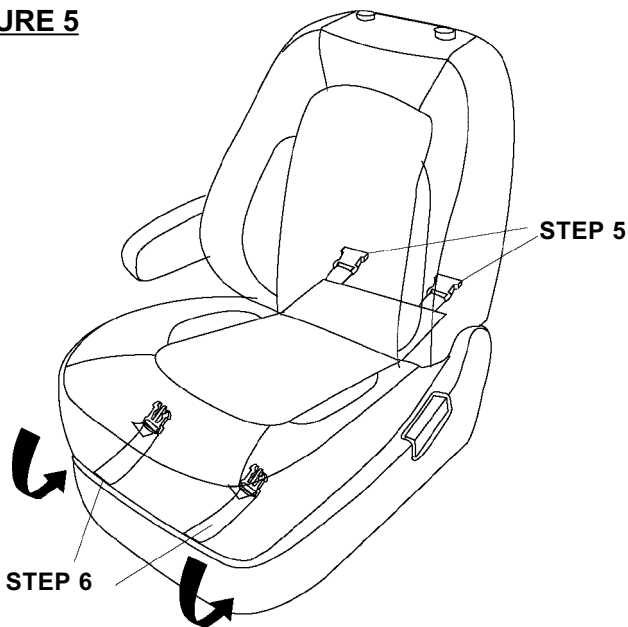

FIGURE 3

Seat Cushion Cover

5. Pull the end with the plastic buckles (female) through the gap between the seat back and the seat cushion.
6. Pull the cover over the front of the seat until a proper fit. Pull the straps with plastic buckles (male) down under the seat cushion to connect to the rear buckles (female).
7. Tighten straps under seat until snug and secure.

FIGURE 5



8. Pull the armrest cover over the armrest. Align the sides until a proper fit. (Figure 6)

FIGURE 6

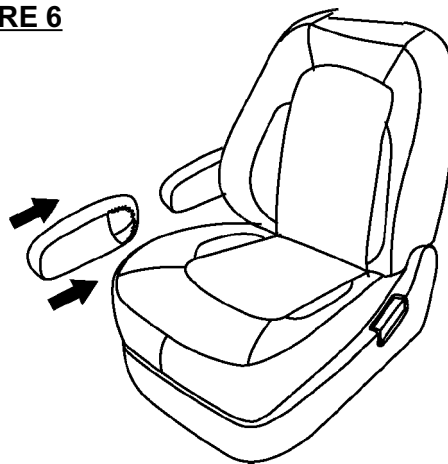

REAR INSTALLATION

Headrest

1. Pull the headrest cover over the headrest. Align the sides until a proper fit. Pull the end with "J"hook channel plastic to attach with the end with "Arrow" plastic and push. Attach the Velcro (Hook and Loop). (Figure 7)

FIGURE 7

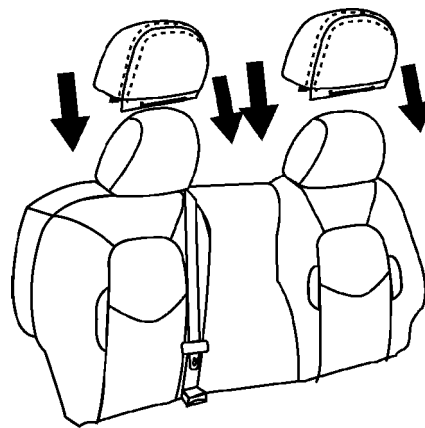

HOW TO USE "J" CHANNEL

1. "ARROW" PLASTIC
2. "J" HOOK CHANNEL

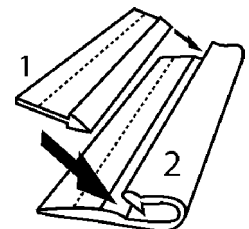

Seat Back Cover

2. Remove headrest to install the seat back cover, no pin required. (Figure 8)
3. Pull the seat back cover over the seat back. Pull one side in about 6" then go to the other side and pull in about 6". Repeat this operation until a proper fit.
4. Align the three cutout holes to the headrest post base and the seat back adjustment knob and push in between. (Figure 9) Slide the seat back cover under the seatbelt and attach the velcro straps. (Figure 10)
5. Slip cover's plastic flaps between plastic backing and seat back and secure tightly. (Figure 11)

FIGURE 8

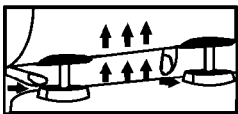

FIGURE 9

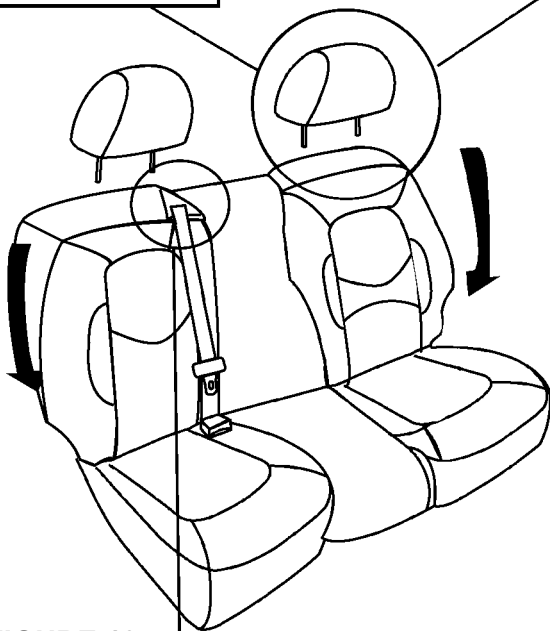
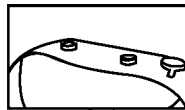
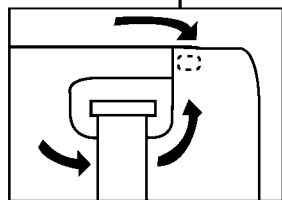

FIGURE 10



Seat Cushion Cover

6. Pull the seat cushion cover over the front of the seat cushion until a proper fit. (Figure 12) Slide the straps with male plastic buckles through the back between the seat back and seat cushion.
7. Pull straps located on seat back cover through the back behind the thick black metal bar. Connect the male buckles to the coordinating female buckles and pull straps tight. (Figure 13)

FIGURE 11

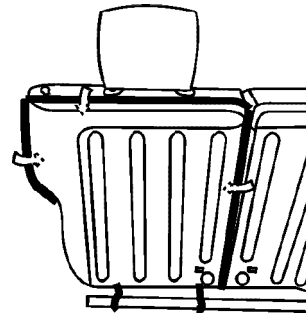

FIGURE 12

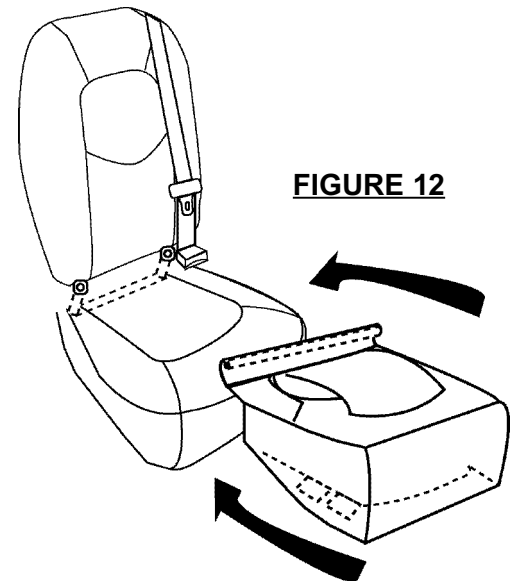
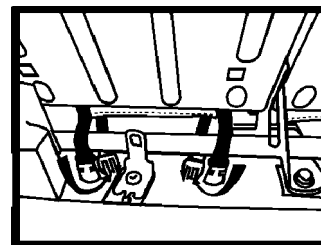

FIGURE 13



Couvre-sièges avant et arrière

Contenu pour l'avant

	Quantité
Couvre-dossier de siège côté conducteur	1
Couvre-accoudoir côté conducteur	1
Couvre-coussin de siège côté conducteur	1
Couvre-appuie-tête	2
Couvre-dossier de siège côté passager	1
Couvre-accoudoir côté passager	1
Couvre-coussin de siège côté passager	1

Contenu pour l'arrière

	Quantité
Couvre-dossier de siège 40 % côté conducteur	1
Couvre-coussin de siège 40 % côté conducteur	1
Couvre-appuie-tête	2
Couvre-dossier de siège 60 % côté passager	1
Couvre-coussin de siège 60 % côté passager	1

INSTALLATION À L'AVANT

Appuie-tête

1. Tirer le couvre-appuie-tête par-dessus l'appuie-tête. Aligner les côtés jusqu'à l'obtention d'un ajustement approprié. Tirer le côté avant comportant le plastique de rainure à crochet en «J» de manière à le fixer au côté arrière et au plastique «en flèche» puis pousser. Fixer le velcro (crochet et boucle). (Figure 1)

FIGURE 1

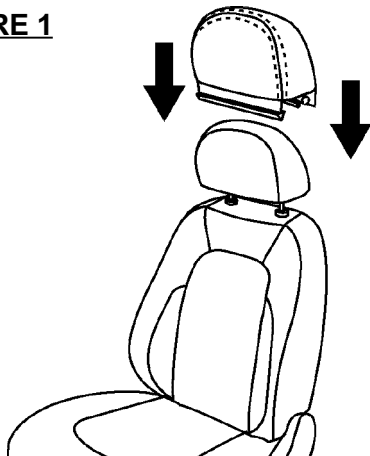

COMMENT UTILISER LA RAINURE

EN «J»

1. PLASTIQUE EN «FLÈCHE»
2. RAINURE À CROCHET EN «J»

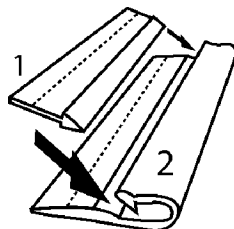

Couvre-dossier de siège

2. Retirer l'appuie-tête pour installer le couvre-dossier de siège. Aucune agrafe requise. (Figure 2)
3. Tirer le couvre-dossier de siège par-dessus le dossier de siège. Tirer un côté d'environ 15,2 cm (6 po) vers l'intérieur. Reprendre cette manœuvre jusqu'à l'obtention d'un ajustement approprié. (Figure 3)
4. Aligner les deux trous découpés avec le support des montants de l'appuie-tête et appuyer entre ceux-ci (Figure 4). Tirer l'extrémité comportant le plastique de rainure à crochet en «J» par l'espace entre le dossier de siège et le coussin de siège. Tirer vers le bas l'extrémité comportant le plastique «en flèche» afin de la fixer dans la rainure à crochet en «J» et pousser. (Figure 3)

FIGURE 2

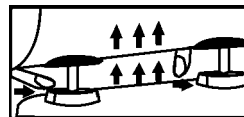

FIGURE 4

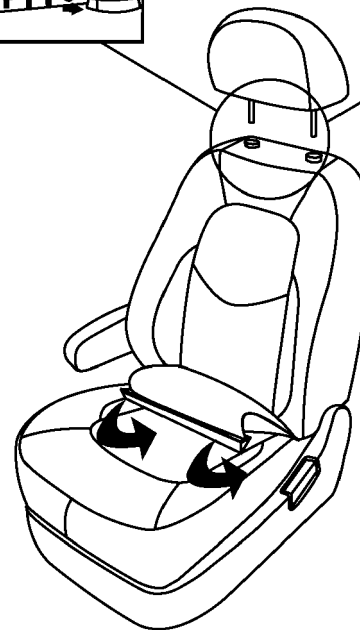
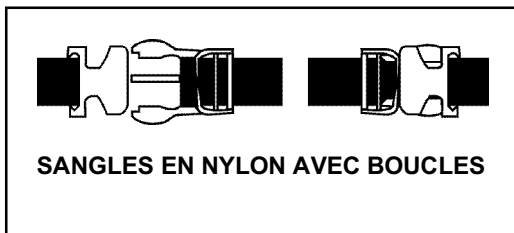
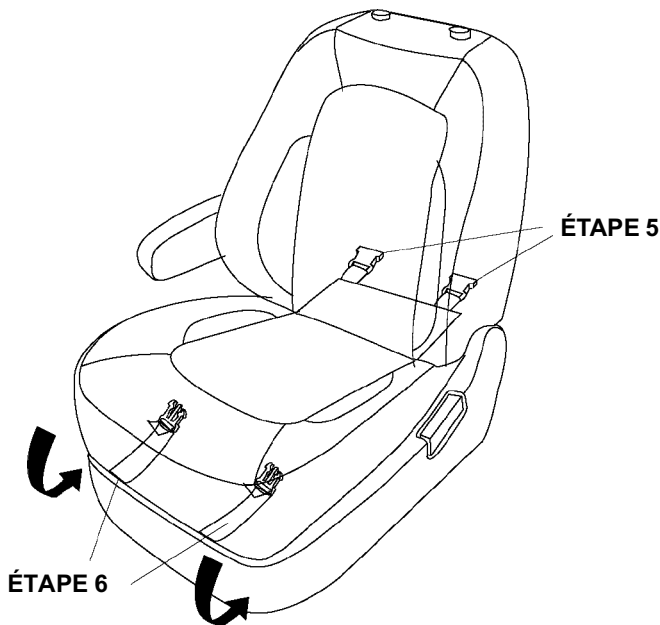

FIGURE 3

Couvre-coussin de siège

5. Tirer l'extrémité à boucles en plastique (femelle) par l'espace entre le dossier de siège et le coussin de siège.
6. Tirer le couvre-coussin par-dessus l'avant du siège jusqu'à l'obtention d'un ajustement approprié. Tirer les sangles à boucles en plastique (mâles) vers le bas, sous le coussin de siège, pour les raccorder aux boucles arrière (femelles).
7. Serrer les sangles sous le siège jusqu'à ce qu'elles soient bien serrées et solidement en place.

FIGURE 5



8. Tirer le couvre-accoudoir par-dessus l'accoudoir. Aligner les côtés jusqu'à l'obtention d'un ajustement approprié. (Figure 6)

FIGURE 6

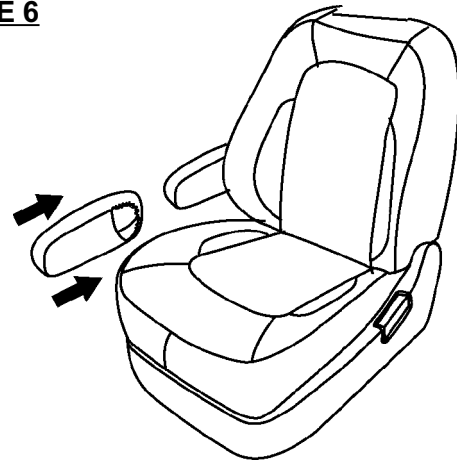

INSTALLATION À L'ARRIÈRE

Appuie-tête

1. Tirer le couvre-appuie-tête par-dessus l'appuie-tête. Aligner les côtés jusqu'à l'obtention d'un ajustement approprié. Tirer l'extrémité comportant le plastique de rainure à crochet en «J» de manière à la fixer à l'extrémité comportant le plastique «en flèche» puis pousser. Fixer le velcro (crochet et boucle). (Figure 7)

FIGURE 7

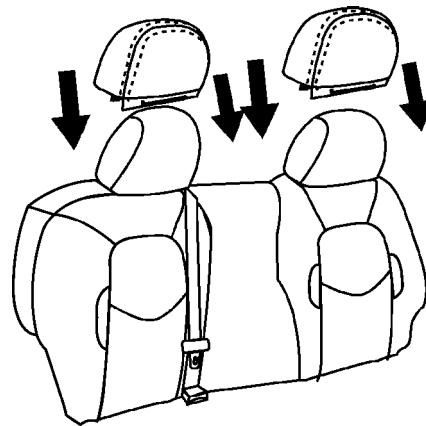

COMMENT UTILISER LA RAINURE EN «J»

1. PLASTIQUE EN «FLÈCHE»
2. RAINURE À CROCHET EN «J»

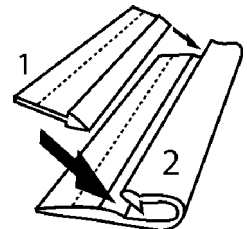

Couvre-dossier de siège

2. Retirer l'appuie-tête pour installer le couvre-dossier de siège; aucune agrafe nécessaire. (Figure 8)
3. Tirer le couvre-dossier de siège par-dessus le dossier de siège. Tirer un côté d'environ 15,2 cm vers l'intérieur, puis reprendre cette même manœuvre sur l'autre côté. Reprendre cette manœuvre jusqu'à l'obtention d'un ajustement approprié.
4. Aligner les trois trous découpés avec le support des montants de l'appuie-tête et le bouton de réglage du dossier de siège et appuyer entre eux-ci. (Figure 9). Faire glisser le couvre-dossier de siège sous la ceinture de sécurité et fixer les sangles à velcro. (Figure 10)
5. Faire glisser les volets en plastique du couvre-dossier de siège entre l'endos en plastique et le dossier de siège, puis fixer solidement. (Figure 11)

FIGURE 8

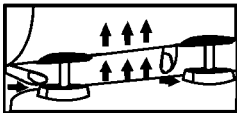

FIGURE 9

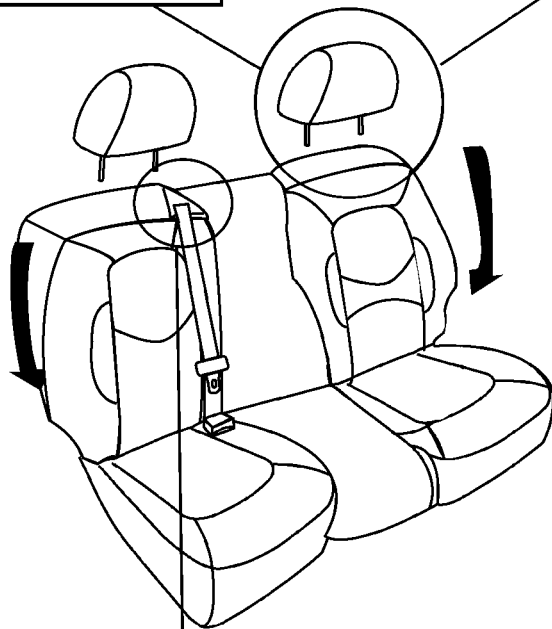
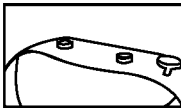
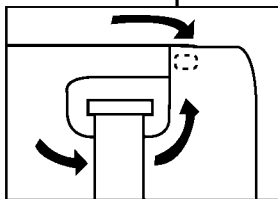

FIGURE 10



Couvre-coussin de siège

6. Tirer le couvre-coussin de siège par-dessus l'avant du coussin de siège jusqu'à l'obtention d'un ajustement approprié. (Figure 12). Faire glisser les sangles à boucles en plastique mâles par l'arrière, entre le dossier de siège et le coussin de siège.
7. Tirer les sangles situées sur le couvre-dossier de siège par l'arrière, derrière la barre de métal noire épaisse. Raccorder les boucles mâles aux boucles femelles correspondantes et bien serrer les sangles. (Figure 13)

FIGURE 11

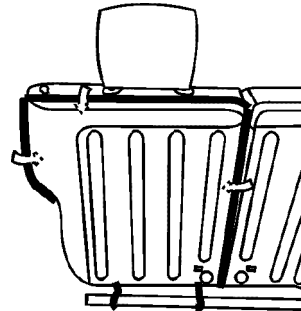

FIGURE 12

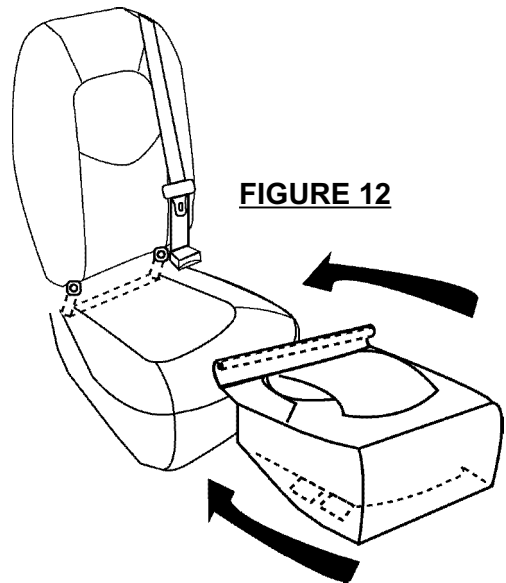
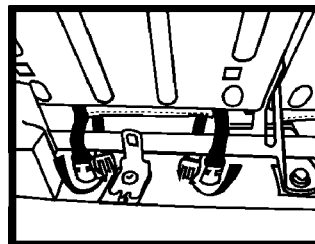

FIGURE 13



Cubiertas de asientos trasero y delantero

<u>Contenido de la parte delantera</u>	<u>Cantidad</u>
Cubierta del respaldo del asiento del lado del conductor	1
Cubierta del apoya-brazos del lado del conductor	1
Cubierta del cojín del asiento del lado del conductor	1
Cubiertas del apoyacabezas	2
Cubierta del respaldo del asiento del lado del pasajero	1
Cubierta del apoya-brazos del lado del pasajero	1
Cubierta del cojín del asiento del lado del pasajero	1

<u>Contenido de la parte trasera</u>	<u>Cantidad</u>
Cubierta del respaldo del 40% del asiento del lado del conductor	1
Cubierta del cojín del 40% del asiento del lado del conductor	1
Cubiertas del apoyacabezas	2
Cubierta del respaldo del 60% del asiento del lado del pasajero	1
Cubierta del cojín del 60% del asiento del lado del pasajero	1

INSTALACIÓN EN LA PARTE DELANTERA

Apoyacabezas

1. Jale la cubierta del apoyacabezas sobre el apoyacabezas. Alinee los lados hasta obtener el ajuste correcto. Jale el lado delantero con el canal del gancho en "J" plástico para sujetarlo con el extremo de la parte trasera con el plástico de la "Flecha" y empuje. Asegure el Velcro (gancho y aro). (Figura 1)

FIGURA 1

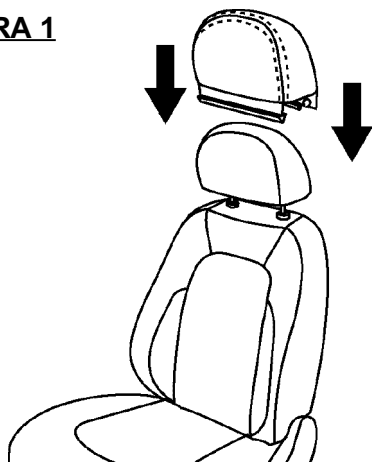

CÓMO UTILIZAR EL CANAL "J"
1. PLÁSTICO DE LA "FLECHA"
2. CANAL DE GANCHO EN "J"

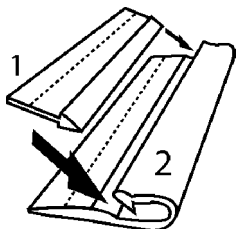

Cubierta del respaldo del asiento

2. Retire el apoya-cabezas para instalar la cubierta del respaldo del asiento. No se requieren pasadores. (Figura 2)
3. Jale la cubierta del respaldo del asiento sobre el respaldo del asiento. Jale un lado a aproximadamente 6". Repita esta operación hasta conseguir el ajuste adecuado. (Figura 3)
4. Alinee los dos agujeros de corte con la base del pilar del apoya-cabezas y empuje en medio (Figura 4). Jale el extremo delantero con el canal del gancho en "J" plástico a través del espacio entre el respaldo del asiento y el cojín del asiento. Jale hacia abajo el extremo con el plástico de la "Flecha" para sujetarlo al canal del gancho en "J" y empuje. (Figura 3)

FIGURA 2



FIGURA 4



FIGURA 3

Cubierta del cojín del asiento

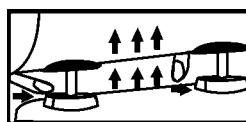
5. Jale el extremo con las hebillas plásticas (hembra) a través del espacio entre el respaldo del asiento y el cojín del asiento.
6. Jale la cubierta sobre la parte delantera del asiento hasta lograr el ajuste adecuado. Jale las correas con las hebillas plásticas (macho) hacia abajo y por debajo del cojín del asiento para conectarlas con las hebillas traseras (hembra).
7. Apriete las correas debajo del asiento hasta que estén apretadas y seguras.

FIGURA 5

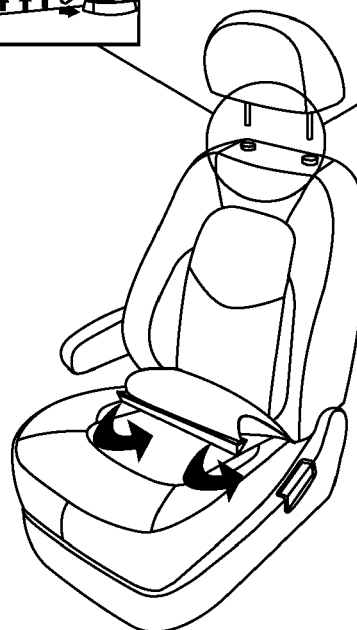
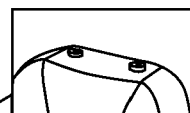
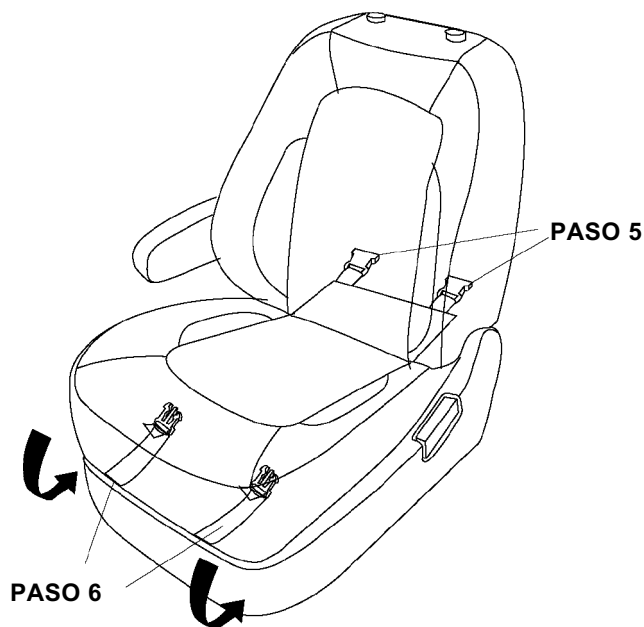

8. Jale la cubierta del apoya-brazos sobre el apoya-brazos. Alinee los lados hasta obtener el ajuste correcto. (Figura 6)

FIGURA 6

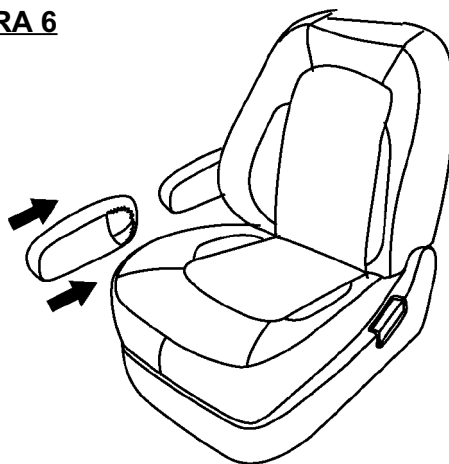

INSTALACIÓN EN LA PARTE TRASERA

Apoyacabezas

1. Jale la cubierta del apoyacabezas sobre el apoyacabezas. Alinee los lados hasta obtener el ajuste correcto. Jale el extremo con el canal del gancho en "J" plástico para sujetarlo con el extremo con el plástico de la "Flecha" y empuje. Asegure el Velcro (gancho y aro). (Figura 7)

FIGURA 7

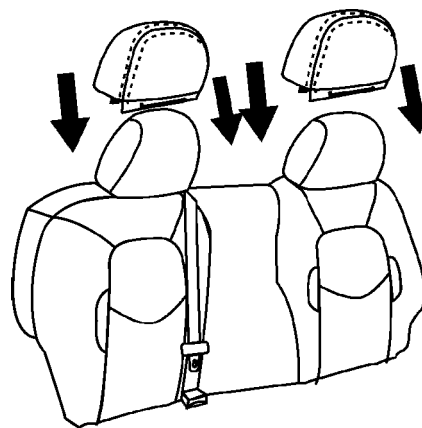

CÓMO UTILIZAR EL CANAL "J"

1. PLÁSTICO DE LA "FLECHA"
2. CANAL DE GANCHO EN "J"

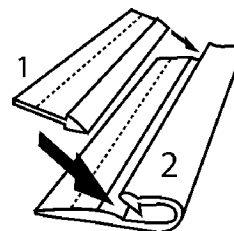

Cubierta del respaldo del asiento

2. Retire el apoya-cabezas para instalar la cubierta del respaldo del asiento, no se necesitan pasadores. (Figura 8)
3. Jale la cubierta del respaldo del asiento sobre el respaldo del asiento. Jale un lado a aproximadamente 6" luego dirijase al otro lado y jale a aproximadamente 6". Repita esta operación hasta conseguir el ajuste adecuado.
4. Alinee los tres agujeros de corte con la base del pilar del apoya-cabezas y la perilla de ajuste del respaldo del asiento y empuje en medio. (Figura 9) Deslice la cubierta del respaldo del asiento debajo del cinturón de seguridad y fije las correas de velcro. (Figura 10)
5. Deslice las lengüetas plásticas de la cubierta entre el refuerzo plástico y el respaldo del asiento y asegure bien apretado. (Figura 11)

FIGURA 8



FIGURA 9



FIGURA 10

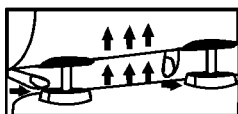

Cubierta del cojín del asiento

6. Jale la cubierta del cojín del asiento sobre la parte delantera del cojín del asiento hasta lograr el ajuste adecuado. (Figura 12) Deslice las correas con las hebillas plásticas macho a través de la parte posterior entre el respaldo del asiento y el cojín del asiento.
7. Jale las correas que se encuentran en la cubierta del respaldo del asiento a través del respaldo detrás de la barra de metal negra gruesa. Conecte las hebillas macho con las hebillas hembra de coordinación y jale las correas para apretar. (Figura 13)

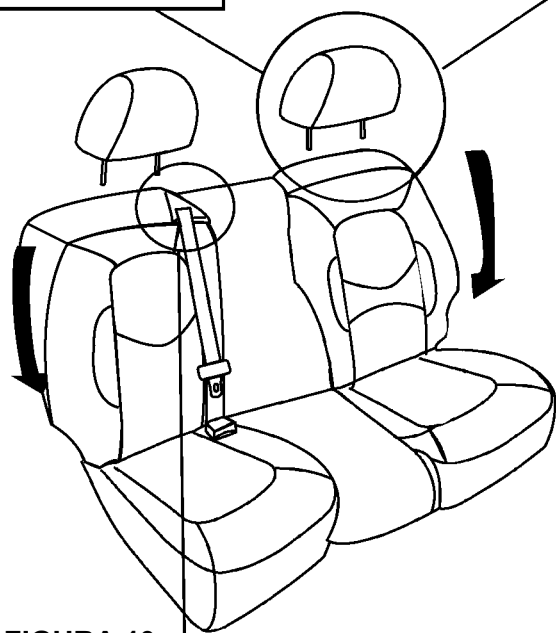
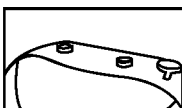
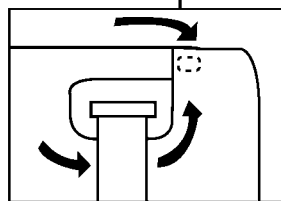
FIGURA 11



FIGURA 12



FIGURA 13

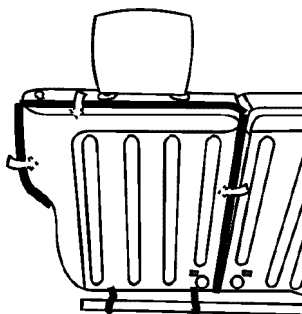
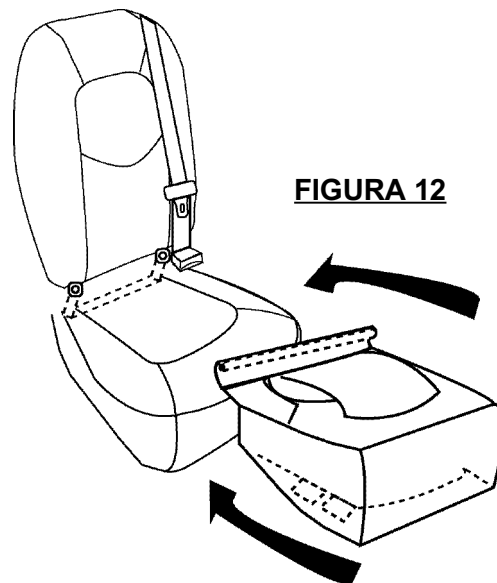